

Notice d'installation d'un volet

COLOR Filaire fixe

A lire attentivement et à conserver pour une consultation ultérieure

Version V1B 10/2022

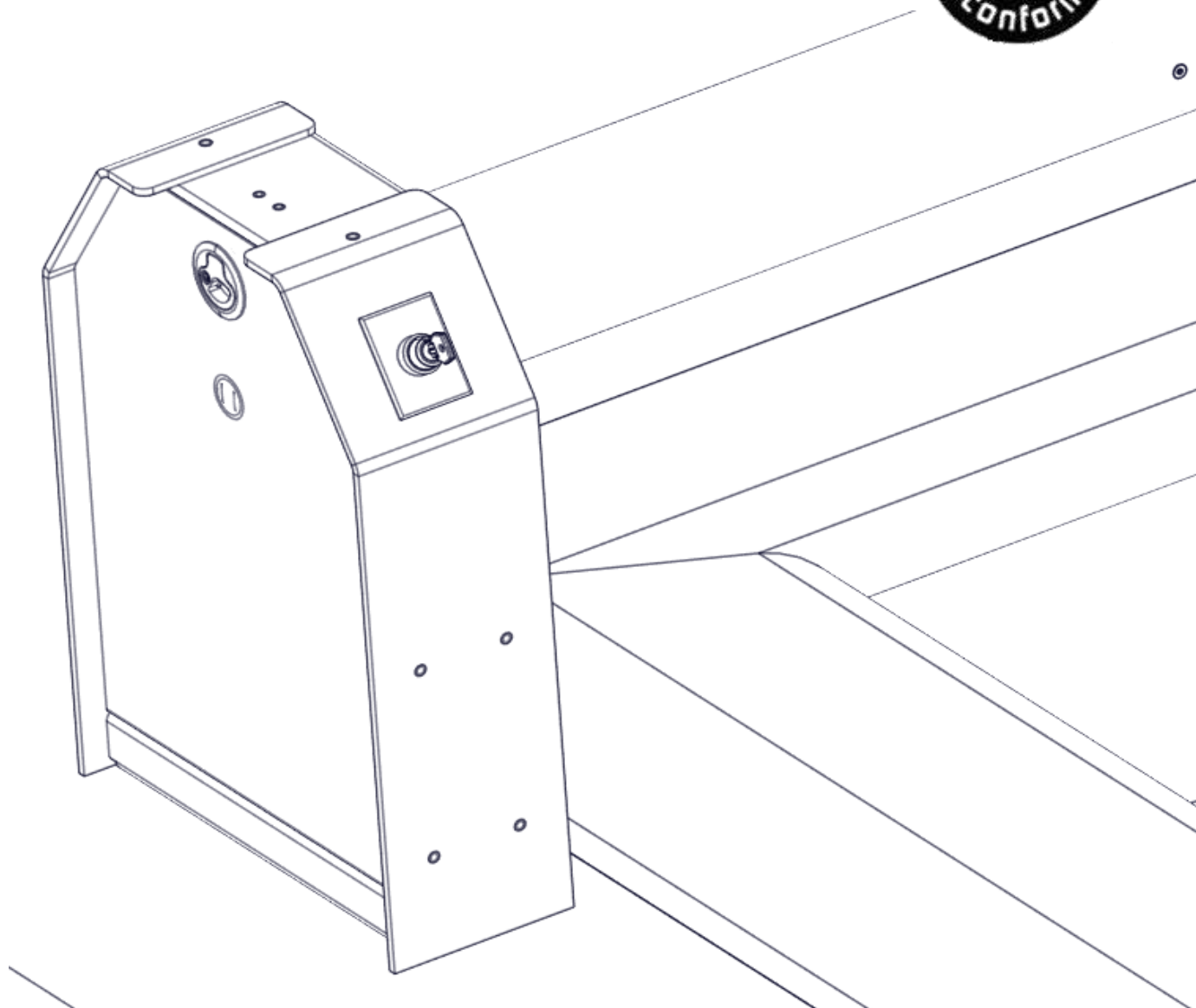

PRÉAMBULE

Ce manuel d'instruction est destiné à la personne chargée d'installer et de mettre en service un volet de sécurité ABRISUD.

Ce manuel doit ensuite impérativement être remis au propriétaire de la piscine avec la notice d'utilisation et de sécurité pour qu'il puisse les consulter ultérieurement.

Répondant aux plus hautes exigences, notre couverture de sécurité a été conçue pour empêcher l'accès de la piscine aux enfants de moins de 5 ans lorsqu'elle est déroulée et verrouillée.

Le volet flottant de sécurité ne se substitue ni à votre bon sens ni à vos responsabilités. Il ne remplace pas la vigilance d'un adulte responsable qui demeure le facteur essentiel pour la protection des jeunes enfants.

Assistance téléphonique

Du lundi au vendredi

De 8h30 à 12h30 et 13h30 à 18h00

Votre contact :



: +33 (0)6 20 14 90 90

SOMMAIRE

A.	Livraison du Volet	4
A.1	Livraison	4
A.2	Réception	4
A.3	Contenu de la caisse	4
A.4	Outils nécessaires à la pose du volet	5
B.	Préparation du bassin	6
B.1	Liaisons et implantations des câbles	6
B.2	Travaux préparatoires.....	7
C.	Découpe des margelles.....	8
D.	Montage du volet FIXE au sol	9
D.1	Assemblage de l'axe et des poteaux.....	9
D.2	Positionnement de l'enrouleur et fixation sur le bassin.....	9
E.	Alimentation	14
E.1	Cas d'un coffret non compatible avec électrolyseur (se reporter au paragraphe B.1 Liaisons et implantations des câbles)	14
E.2	Cas d'un coffret compatible avec électrolyseur (se reporter au paragraphe B.1 Liaisons et implantations des câbles) 15	
F.	Pose du Tablier en lames PVC.....	17
F.1	Préparation des lames sur la margelle	17
F.2	Assemblage des lames	17
F.3	Assemblage d'un escalier.....	19
G.	Pose du Tablier en lames POLYCARBONATE.....	21
G.1	Préparation des lames sur la margelle	21
G.2	Assemblage des lames	21
G.3	Assemblage d'un escalier.....	23
H.	Fixation des skis de guidage du tablier	24
H.1	Positionnement des skis	24
H.2	Montage des skis	24
I.	Réglages des fins de courses.....	25
J.	Fixation du tablier au bassin	26
J.1	Fixation des brides murales	26
J.2	Fixation des brides sur ou sous margelles	27
K.	Pose des crochets antibasculement (option)	29
L.	MANUEL D'UTILISATION & D'ENTRETIEN	30
M.	Contrôles.....	30
N.	Points de contrôles périodiques de votre volet.....	30

A. Livraison du Volet

A.1 Livraison

Prévoir 2 à 6 personnes ou un engin de manutention pour manipuler le volet, celui-ci est livré dans une caisse en bois à démanteler par le client. L'ensemble est lourd et fragile

Pour un bassin de largeur 4m max, la caisse aura pour dimensions : L = 0.6m ; h = 0.82m ; X = 5m

Pour un bassin de largeur 5m max, la caisse aura pour dimensions : L = 0.6m ; h = 0.82m ; X = 6m

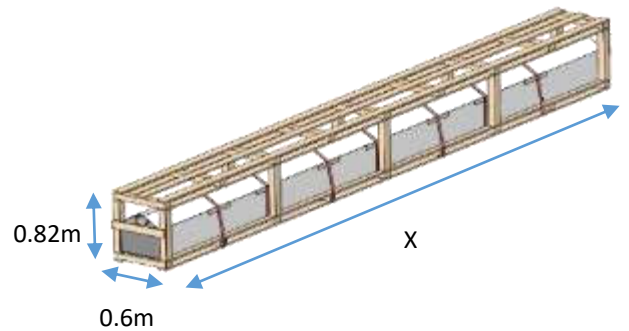

A.2 Réception

Ouvrir le colis en présence du livreur, pour vérifier l'état de la marchandise et sa conformité. Conservez l'emballage d'origine.

En cas de dégâts ou de pièces manquantes, formuler vos réserves sur le bordereau de transport (ex. : colis éventré). La seule mention "sous réserve de déballage" est nulle et non avenue. Adresser sous 2 jours au transporteur un courrier recommandé (avec AR). Ce courrier devra détailler précisément les dommages constatés. En expédier une copie à la ABRISUD pour information.

Stocker les pièces du volet dans la caisse qui ne sera pas maintenue au soleil mais entreposée dans un local tempéré dans le cas où le montage n'est pas réalisé dans la journée.

Faire l'inventaire par rapport à la commande.

Lire la notice entièrement avant de commencer le montage.

L'installation doit être effectuée par deux personnes pendant 4 heures



A.3 Contenu de la caisse

- Un tablier de lames
- Un axe motorisé d'enroulement
- 1 carton accessoires contenant :
 - Deux poteaux supportant l'axe
 - Un coffret d'alimentation
 - Un kit de fixation pour les pieds et le tablier (visseries et sangles)
 - Une notice d'installation

A.4 Outillages nécessaires à la pose du volet

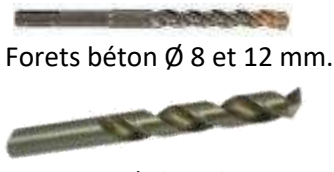

Visseuse.

Embouts Torx
TX25 et TX30

Forets béton Ø 8 et 12 mm.

Forets bois Ø4/10.5/12.5 mm.



Cleps Allen 2 / 4 / 5



cutter.



Niveau à bulles.

Maillet plastique ou
bois.

Décamètre.

Clef à pipe 10 et 13
débouchantes

Multimètre



Crayon/marqueur

Disqueuse
+ disque matériaux
+ disque grès cérame
+ disque acierPerforateur
sur
batteries

Pistolet à colle.



Pince multiprise

Tournevis électrique
Tournevis plat
Tournevis cruciforme

Foret diamant Ø 10 et 14 mm.

B. Préparation du bassin

B.1 Liaisons et implantations des câbles

B.1.1 Alimentation du coffret

Préparer une alimentation 230 V en câble R2V 3G2.5 mm² (ou Ro2V 3G2.5 mm²) pour le coffret d'alimentation électrique du volet fourni par ABRISUD, qui devra être installé hors des volumes 0, 1, et 2 et en lieu sec (local technique).

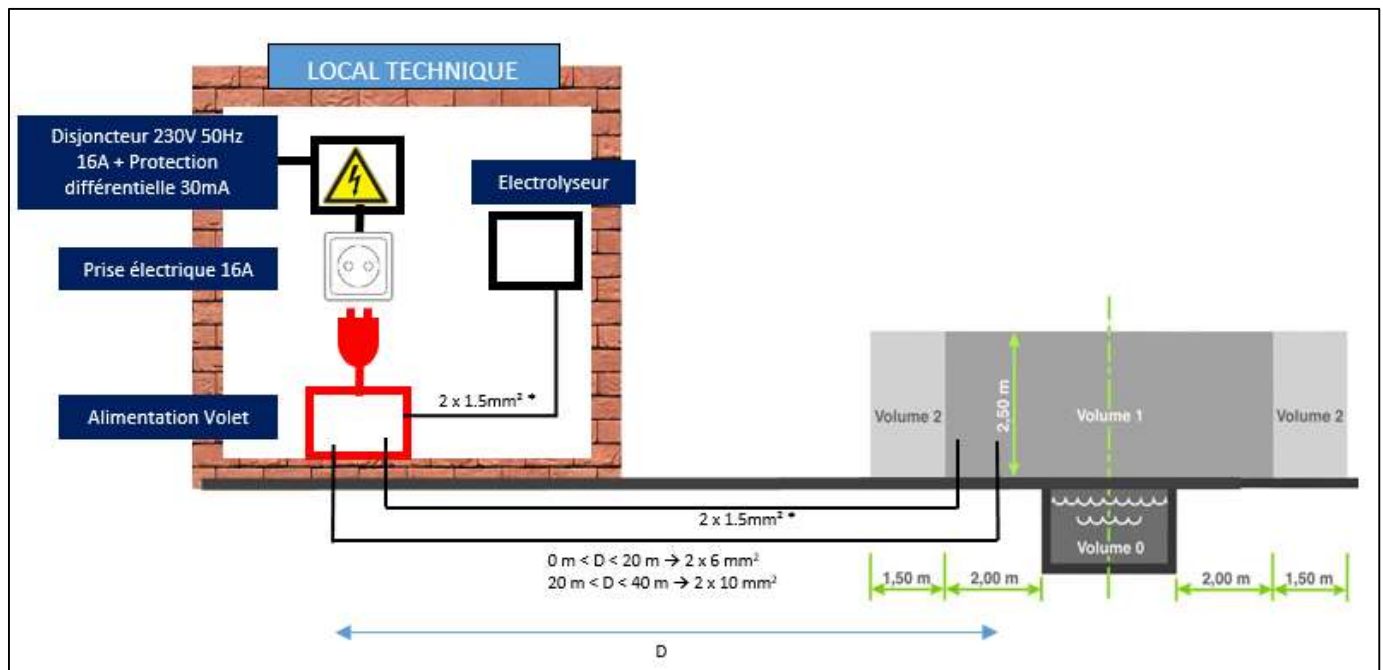

B.1.2 Protection électrique dans le local technique

Les volets de piscine sont soumis aux normes en vigueur comme la norme électrique NF C15-100. S'y référer en cas de besoin. Alimenter le local technique avec une prise 16A, protégée en amont par un disjoncteur 230V 50hz 16A et un disjoncteur différentiel 30mA. Travaux à réaliser par le client.

B.1.3 Fourreaux et passages de câbles

Dans une gaine entre le local technique et le volet, passer un câble :

- 2 x 6mm² si la distance est < à 20m
- 2 x 10mm² si la distance est entre 20 et 40m

* Pour asservir l'électrolyseur, passer en plus :

- 2 x 1.5mm² entre le local et le volet
- 2 x 1.5mm² dans le local entre l'alimentation du volet et l'électrolyseur

Tous les câbles sont à fournir et installer par le client.

Séparer les câbles véhiculant des tensions différentes en les passant dans des gaines différentes et espacées selon la NF C 15-100. ABRISUD fournit l'alimentation du volet et son cordon électrique

B.1.4 Mise à la terre

Conformément à la norme NF C15-100 tout bassin doit impérativement être équipé d'une mise à la terre garantissant le respect des exigences normatives, pour évacuer tout courant vagabond qui accentuerait les phénomènes d'oxydation des métaux. Ce pool terre devra être indépendant de la mise à la terre de la maison ou du local technique

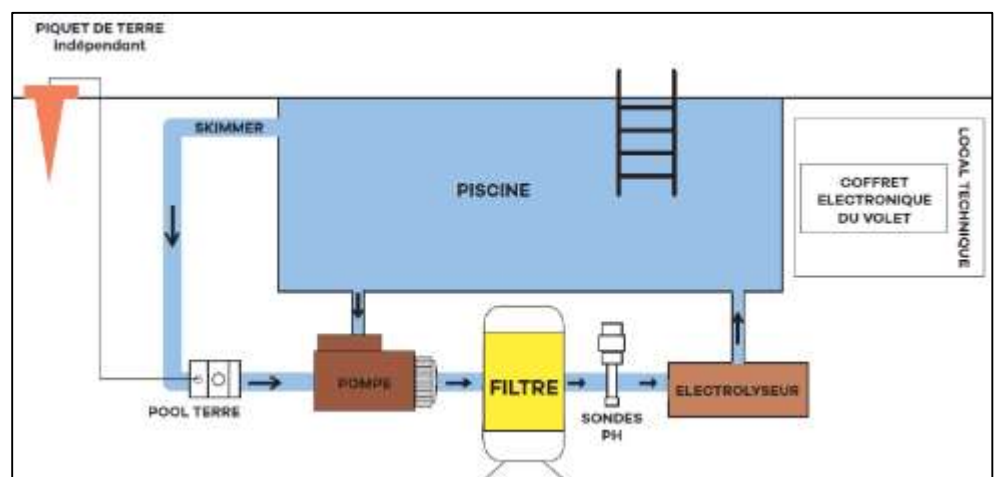

B.1.5 Implantation des câbles

Sortir les câbles d'alimentation du volet (côté moteur) à 16cm du bord du bassin :

- Dans l'alignement des margelles arrières du bassin dans le cas d'angles de bassin vifs
- Au niveau de l'arrondi ou pan coupé si angles bassins non vifs

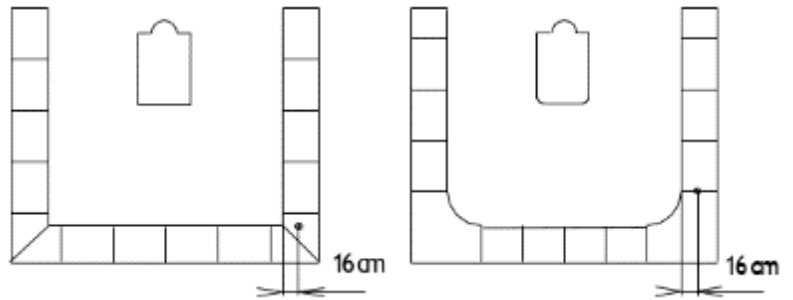

B.2 Travaux préparatoires

B.2.1 Plots

Pour la fixation des pieds du volet, nous vous préconisons la réalisation de 2 plots béton dosés à 350 Kg de ciment par m³ de béton de dimensions l 30 cm x h 40 cm x lg 100 cm d'au moins 0.12 m³ afin de stabiliser la fixation. La gaine et les câbles électriques devront sortir de ce plot béton.

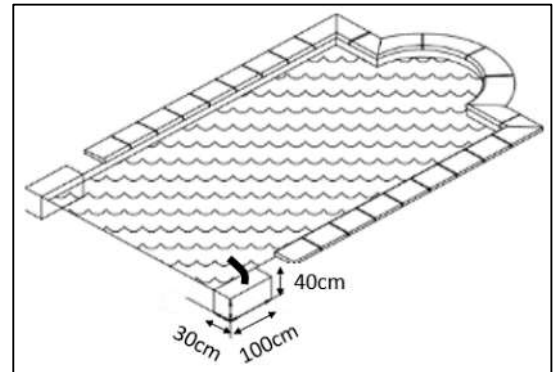

B.2.2 Trop-plein/skimmer

Prévoir une maîtrise du niveau d'eau au moyen d'un trop plein indépendant des skimmers, d'un remplissage automatique ou dans le cas échéant, un suivi manuel.

Prévoir dans la mesure du possible de placer les skimmers sur les largeurs du bassin et non sur les longueurs pour faciliter le déplacement du volet

C. Découpe des margelles

Découper les extrémités des margelles (si ces dernières sont en surplomb au-dessus du bassin) sur une longueur de 360mm afin de permettre le déplacement des lames de l'axe vers le bassin. La découpe commence à l'aplomb de l'axe du volet, cette position étant la position d'utilisation du volet

Deux cas possibles décrits dans les schémas ci-dessous :

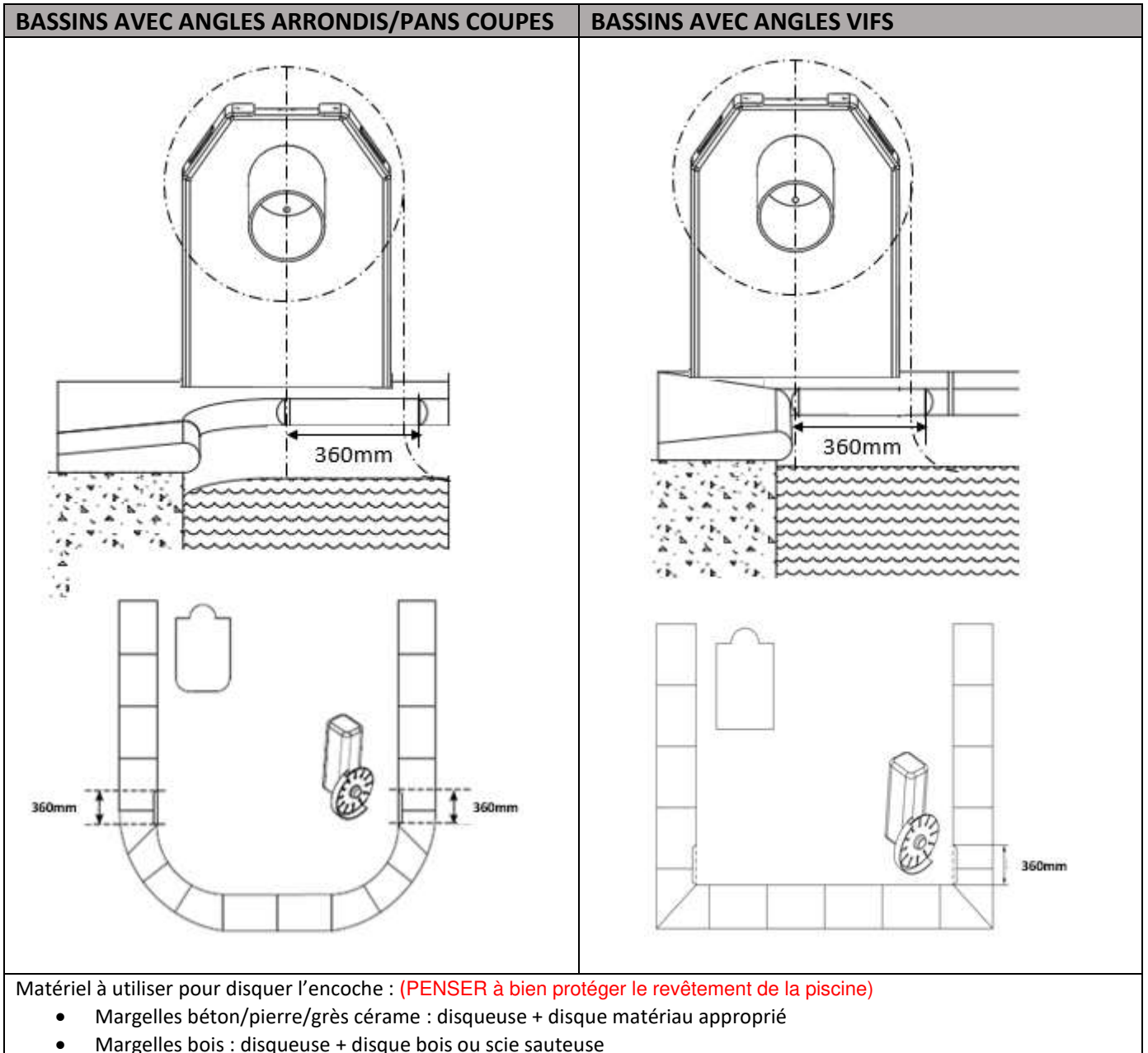

NOTA : Dans le cas d'une lisse en bois descendant dans le bassin, celle-ci devra être démontée à l'aplomb de l'axe du volet.

D. Montage du volet FIXE au sol

D.1 Assemblage de l'axe et des poteaux

- Assembler le tube motorisé avec le poteau côté moteur :
 - Etape 1 : Retirer la goupille sur le carré moteur
 - Etape 2 : Passer le câble blanc du moteur par le perçage prévu à mi-hauteur du poteau pour le connecter à l'intérieur du pied
 - Etape 3 : Insérer le carré moteur dans le pied en prenant soin de placer la sortie de câble moteur vers le sol et les vis de réglages de fin de course vers le ciel
 - Etape 4 : Mettre la goupille dans le carré moteur pour lier le tube motorisé au poteau

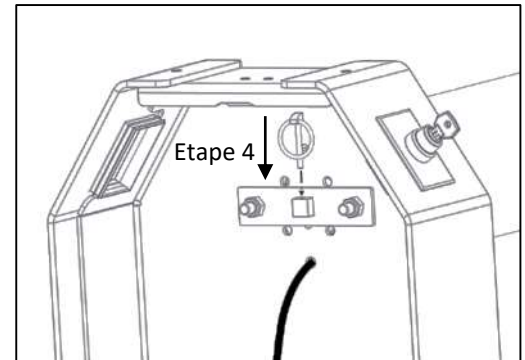
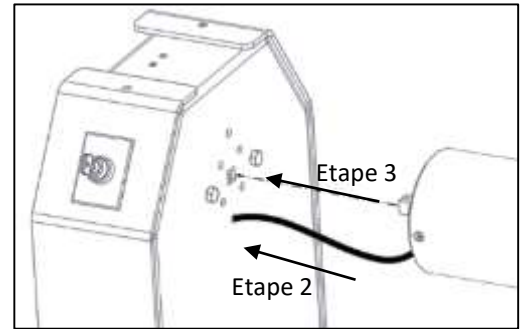

- Assembler le tube motorisé avec le poteau côté opposé au moteur :
 - Emmancher le tube motorisé sur le palier blanc PEHD
 - S'assurer d'un jeu compris entre 5 et 8mm entre l'extrémité du tube et la collerette du palier blanc PEHD

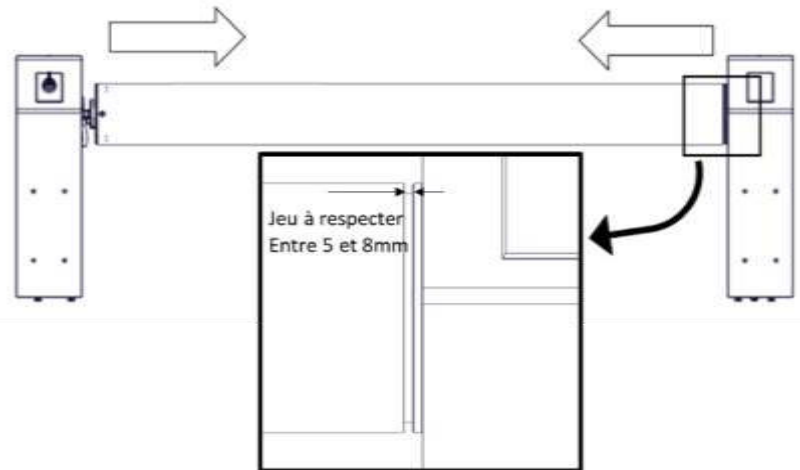

D.2 Positionnement de l'enrouleur et fixation sur le bassin

D.2.1 Vérifier l'équerrage et ajustement de la structure

Afin de positionner correctement votre enrouleur perpendiculairement aux longueurs du bassin, procéder aux mesures des diagonales :

- Réaliser un marquage (1) sur le revêtement de la piscine au niveau de l'arase de la position d'utilisation du volet
- Mesurer une cote précise "A" d'environ 1 m de moins que la longueur du bassin et réaliser un marquage (2), à l'extrémité de A sur le revêtement de la piscine
- Réaliser un marquage (3) en face du (1) sur la longueur opposée
- Reporter la cote "A" à partir de (3) pour positionner le marquage (4)
- Mesurer la distance "D1" entre (1) et (4)
- Mesurer la distance "D2" entre (2) et (3)
- Si les cotes D1 et D2 sont égales passer à l'étape suivante sinon corriger la place des marqueurs (3) et (4) et recommencer l'opération jusqu'à ce que D1 = D2

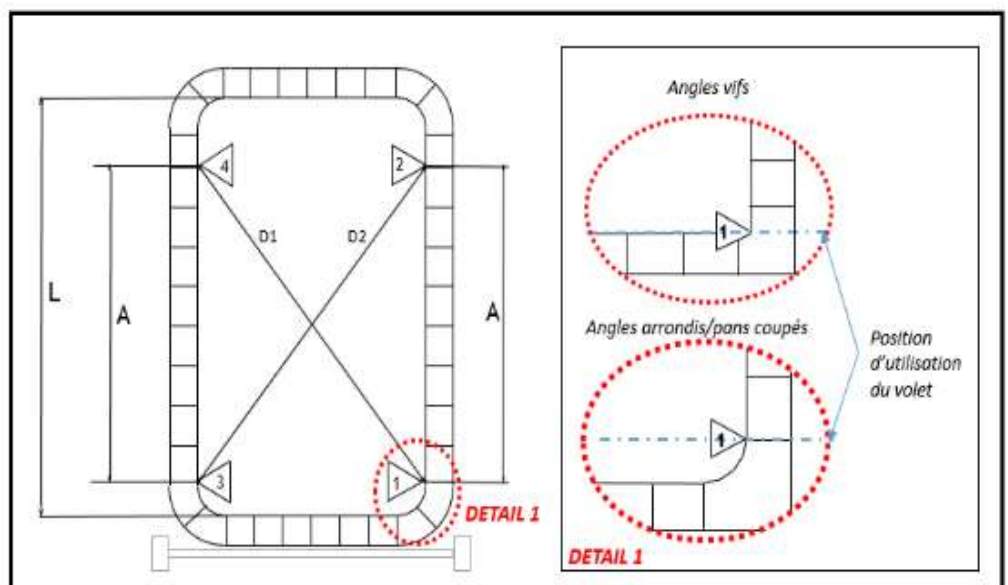

D.2.2 Positionnement de l'enrouleur

- Pour la version filaire faire entrer dans le pied moteur le(s) câble(s) en provenance du local technique

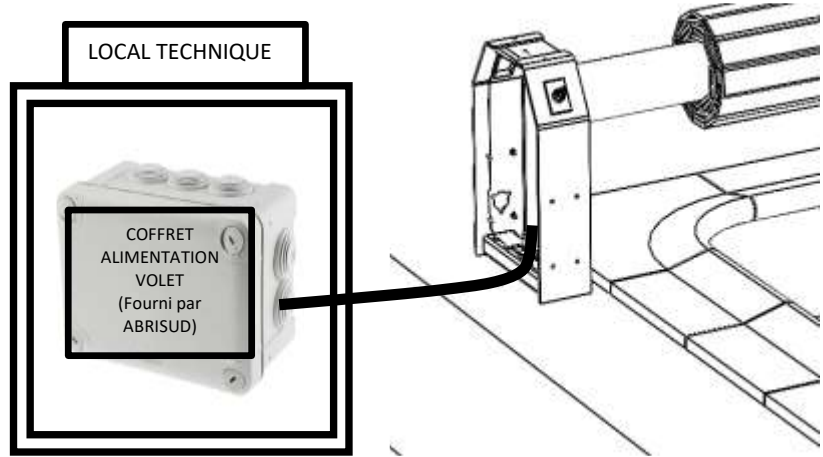

- Positionner à blanc le volet précédemment assemblé sur la plage/les margelles en respectant le principe ci-dessous :

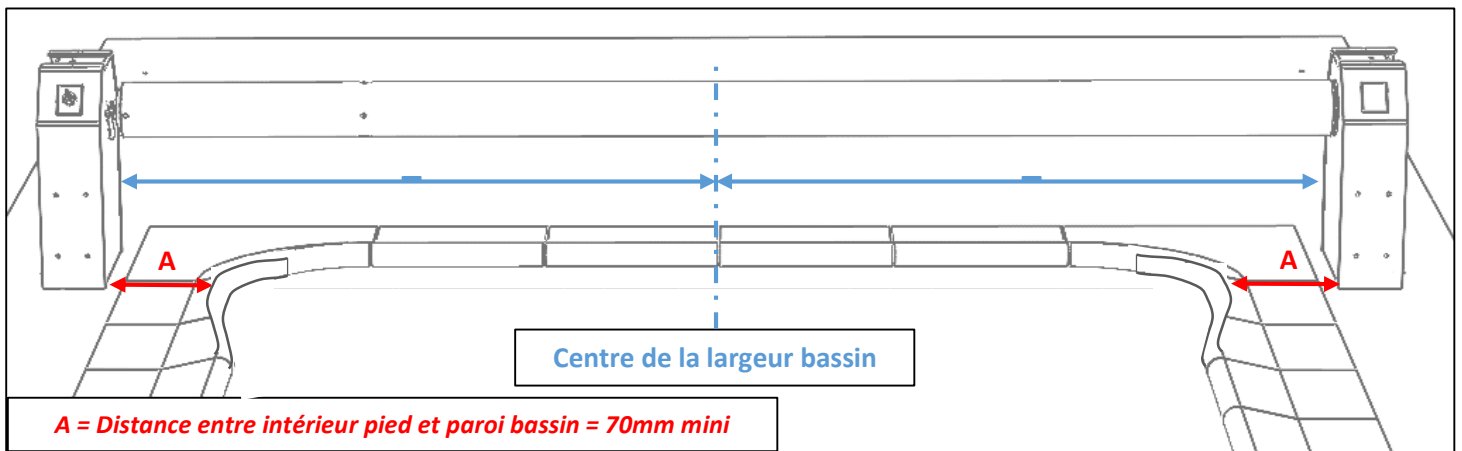
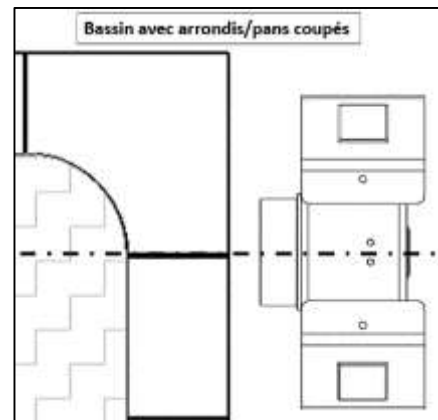
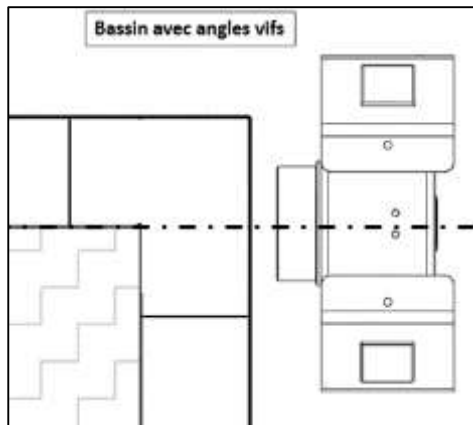

- Positionner la structure assemblée du volet de telle sorte que l'axe du volet soit à l'aplomb des marqueurs (1) et (3) tracés au paragraphe précédent D.2.1 Vérifier l'équerrage et ajustement de la structure
- Vérifier que l'axe est de niveau

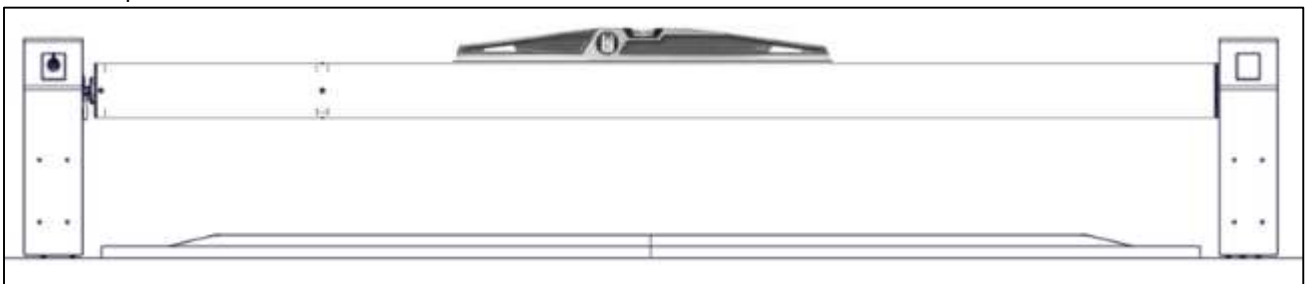

- Vérifier que les poteaux sont de niveaux en ajustant les patins présents sous les poteaux

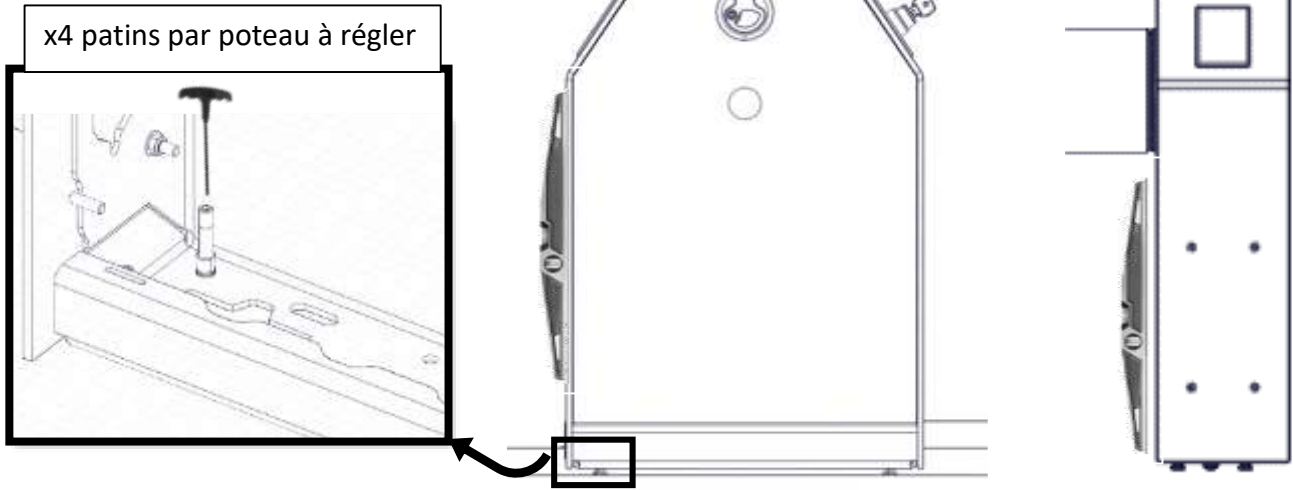

- Une fois la position de la structure réglée, repérer la position des poteaux au sol au marqueur, pour perçage. Les points d'ancrages au sol se feront dans les 4 trous oblongs présents dans la semelle du poteau

- Retirer la structure pour effectuer les perçages

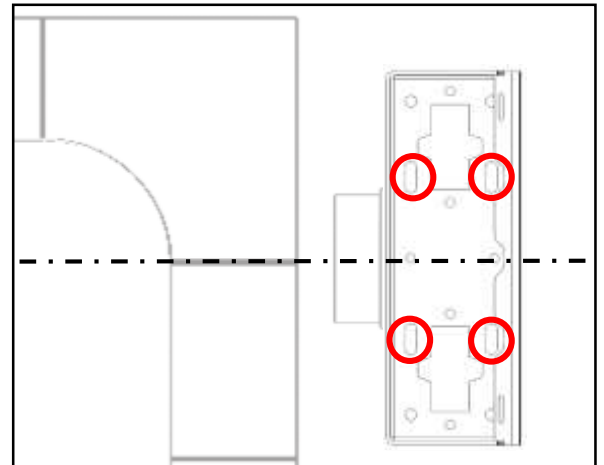

D.2.3 Fixation des poteaux

Le support de fixation des pieds doit être de qualité et ancré au sol. La fixation sur du bois composite creux, sur des dalles sur plots ou sur des éléments non scellés est proscrite.

- Etape 1 :

Fixation sur plage carrelage/béton	Fixation sur plage bois
A l'aide du foret diamant Ø10mm traverser le carrelage (Fig. A)	

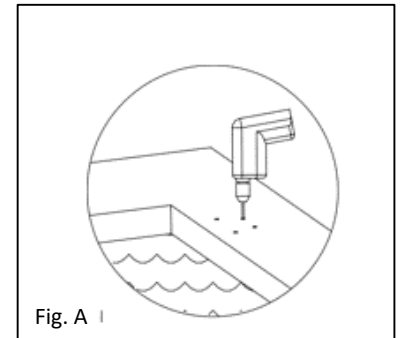

Fig. A |

- Etape 2 :

Fixation sur plage carrelage/béton	Fixation sur plage bois
Avec le foret béton percer au Ø8mm 4 trous par poteau (Fig. B)	Percer le sol à l'aide du foret bois Ø10.5mm en traversant la lame de part en part et en restant le plus vertical possible. (Fig. B)
Souffler les perçages pour les nettoyer	
Positionner la structure + câbles au-dessus des perçages	

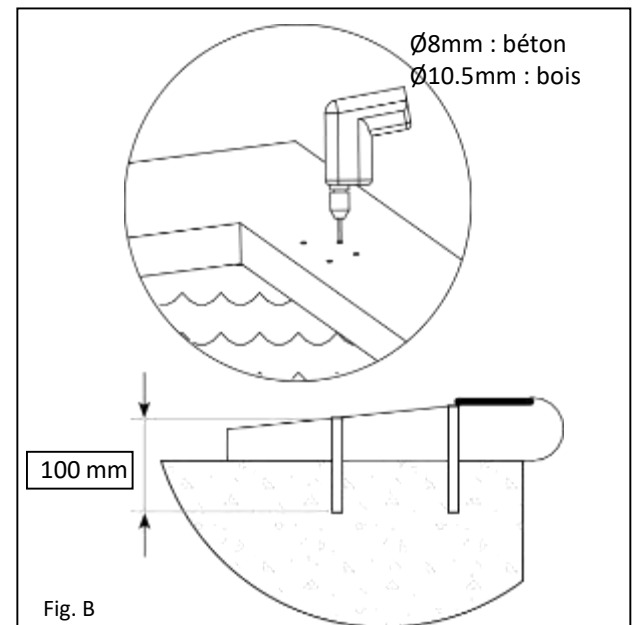
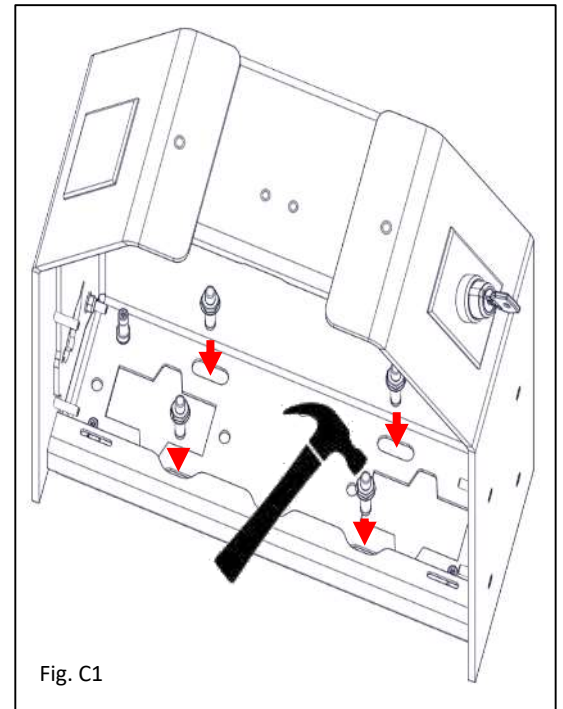
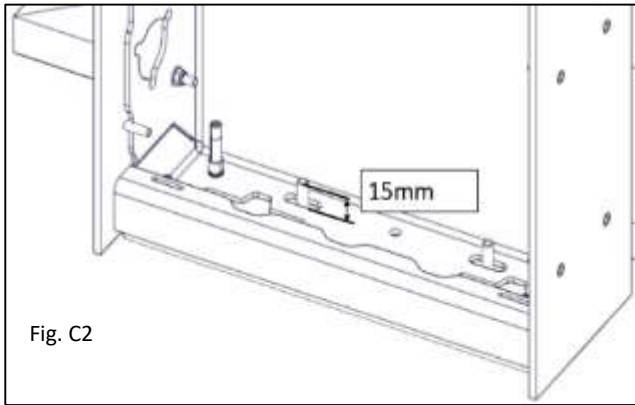

Fig. B

- Etape 3 :

Fixation sur plage carrelage/béton	Fixation sur plage bois
Insérer dans les perçages les 4 goujons d'ancrages par poteau au maillet (Fig. C1) Les laisser dépasser de 15mm de la semelle du poteau (Fig. C2)	



Fixation sur plage carrelage/béton	Fixation sur plage bois
	Monter l'insert bois (Fig. D)

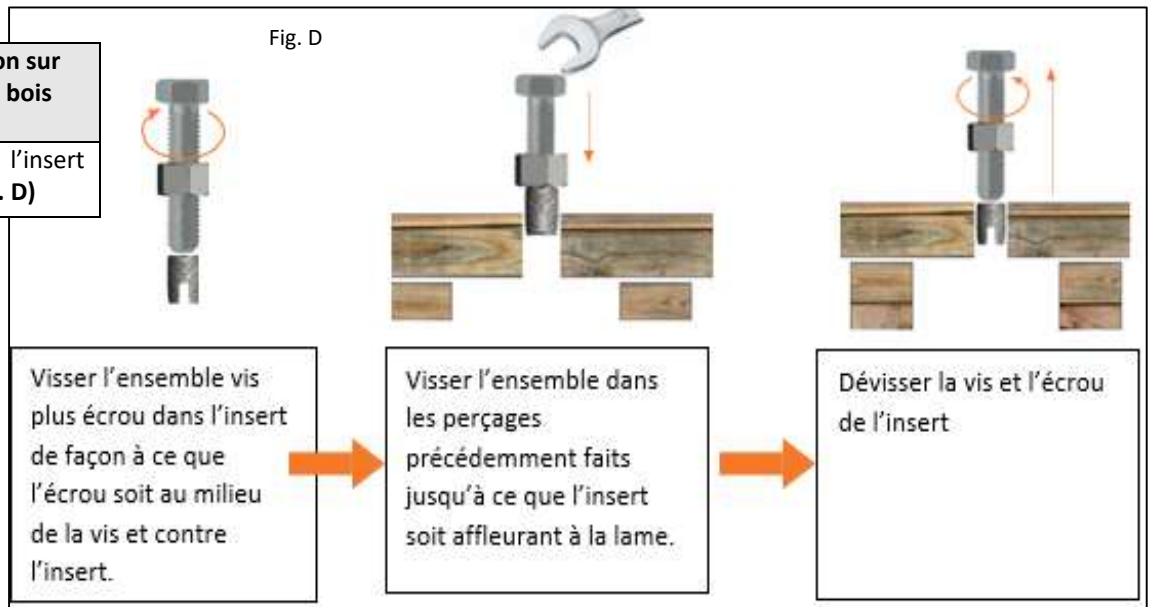

- Etape 4 :

Fixation sur plage carrelage/béton	Fixation sur plage bois
	Positionner la structure + câbles au-dessus des perçages
Vérifier de nouveau que les poteaux et l'axe soient de niveau puis Serrer les goujons à l'aide d'une clef à pipe de 13 débouchante	Vérifier de nouveau que les poteaux et l'axe soient de niveau puis Serrer les vis M8x50 à l'aide d'une clef à pipe de 13 débouchante

D.2.4 Encombrement

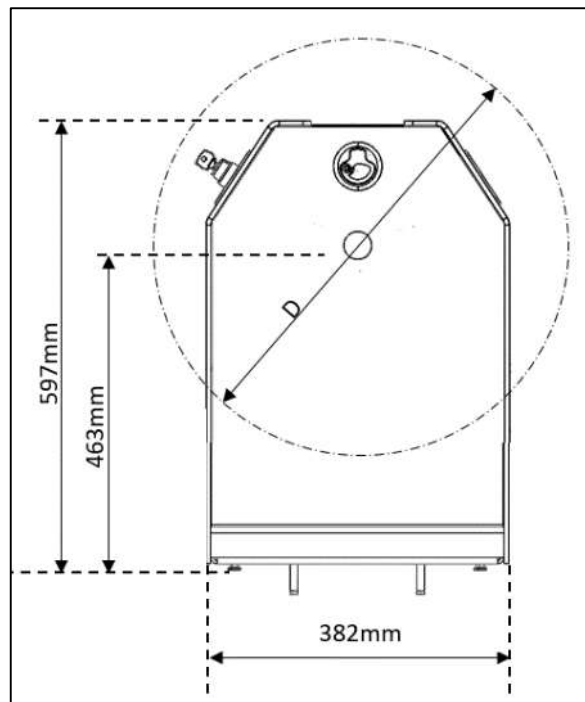
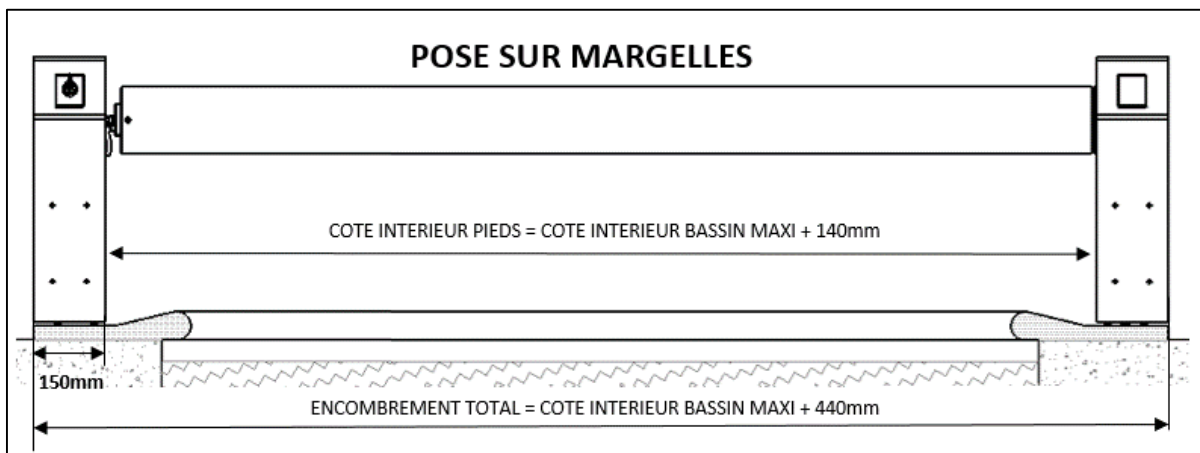
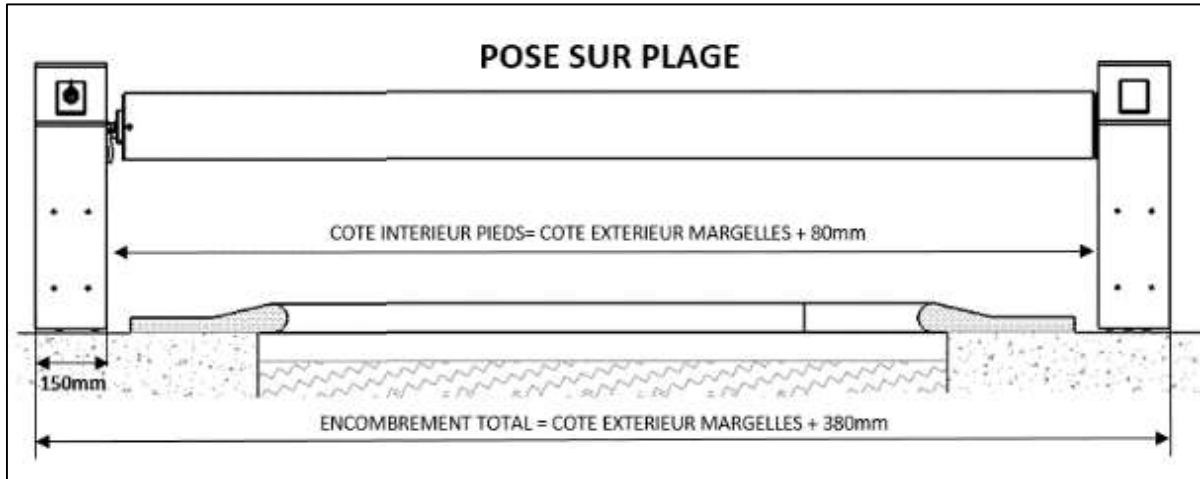



LONGUEUR BASSIN	DIAMETRE ENROULEMENT (D)
6 m	400 mm
8 m	450 mm
10 m	530 mm

E. Alimentation

Faire réaliser les connexions électriques par un technicien habilité dans le respect des normes en vigueur

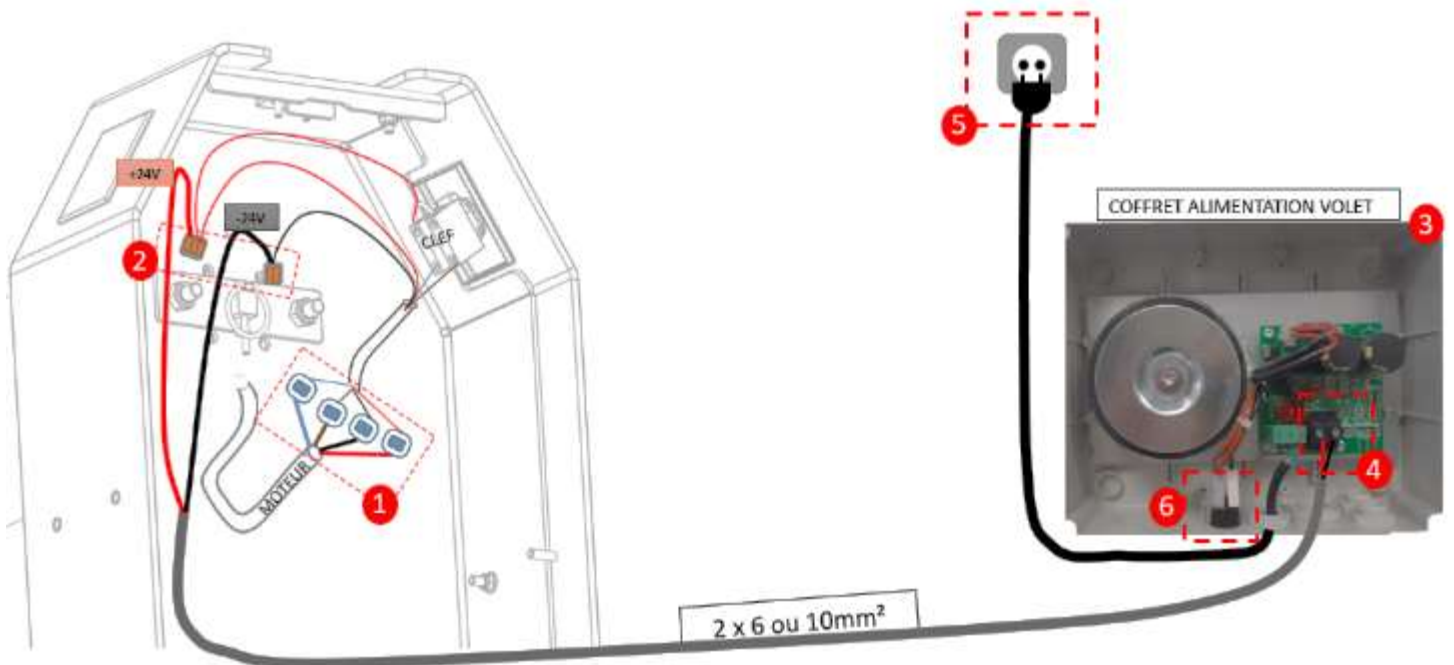
E.1 Cas d'un coffret non compatible avec électrolyseur (se reporter au paragraphe B.1 Liaisons et implantations des câbles)



ETAPE	ACTION
ETAPE 1	<ul style="list-style-type: none"> Couper les embouts sertis des câbles moteurs Sur le faisceau déjà préparé dans le pied, câbler le moteur en écrasant les connecteurs rapides bleus à l'aide d'une pince en respectant les couleurs <p>Le gel doit sortir du connecteur</p>  
ETAPE 2	<ul style="list-style-type: none"> Dénuder et raccorder les câbles d'alimentation du volet venant du local technique sur le faisceau déjà préparé dans le pied grâce aux 2 borniers WAGO à clipper en respectant le +24V (WAGO avec fil rouge) et le -24V (WAGO avec fil noir)
ETAPE 3	<ul style="list-style-type: none"> Fixer le coffret dans le local client à proximité de la prise électrique 220V à l'aide des chevilles fournies dans le coffret

ETAPE 4	<ul style="list-style-type: none"> Après avoir repérer les fils en provenance du poteau correspondants au +24V et au -24V raccorder le coffret suivant plan dans le couvercle en prenant soin de bien serrer les borniers. Tirer prudemment sur les fils pour vérifier la tenue du serrage. 	
ETAPE 5	<ul style="list-style-type: none"> Brancher l'alimentation du coffret dans la prise électrique 220V 	
ETAPE 6	<ul style="list-style-type: none"> Mettre sous tension le coffret à l'aide de l'interrupteur lumineux ON/OFF 	

E.2 Cas d'un coffret compatible avec électrolyseur (se reporter au paragraphe B.1 Liaisons et implantations des câbles)

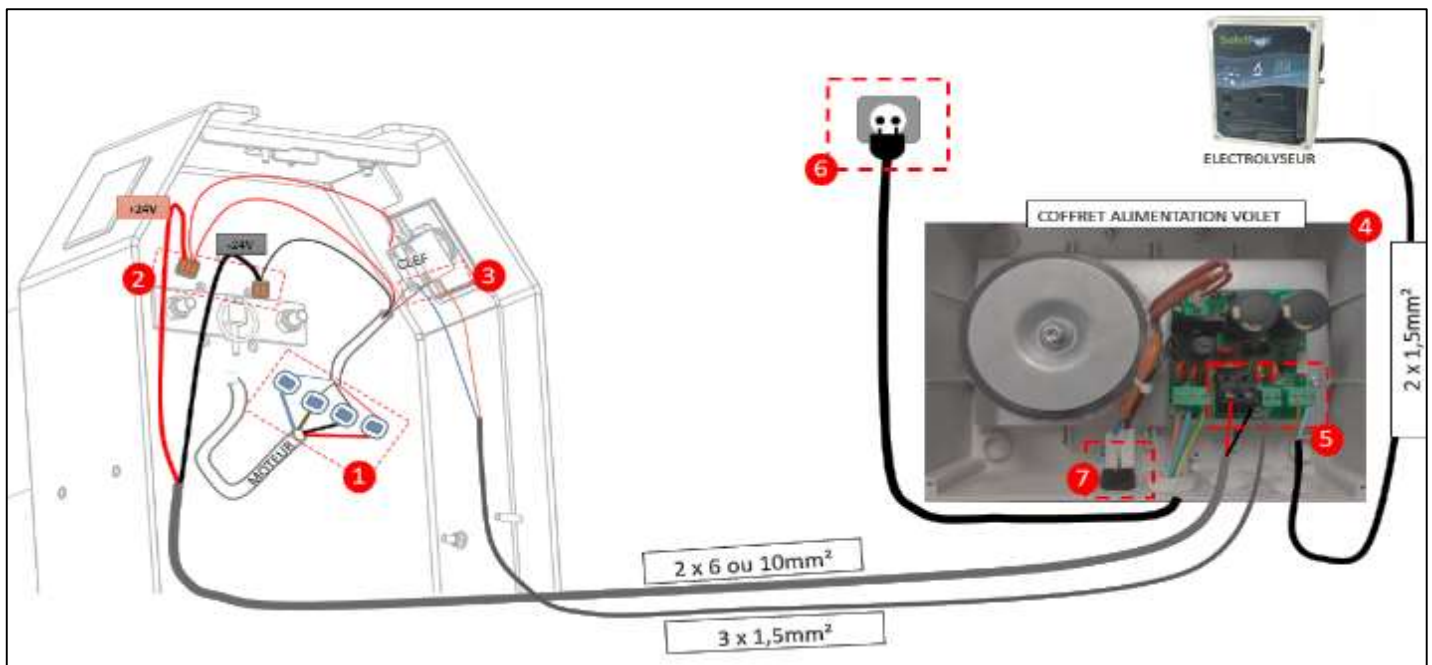

ETAPE	ACTION	
ETAPE 1	<ul style="list-style-type: none"> Couper les embouts sertis des câbles moteurs Sur le faisceau déjà préparé dans le pied, câbler le moteur en écrasant les connecteurs rapides bleus à l'aide d'une pince en respectant les couleurs Le gel doit sortir du connecteur 	
ETAPE 2	<ul style="list-style-type: none"> Dénuder et raccorder les câbles d'alimentation du volet venant du local technique sur le faisceau déjà préparé dans le pied grâce aux 2 borniers WAGO à clipper en respectant le +24V (fil rouge) et le -24V (fil noir) 	

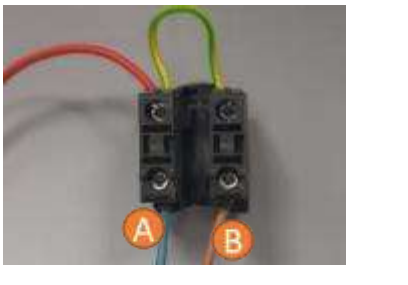
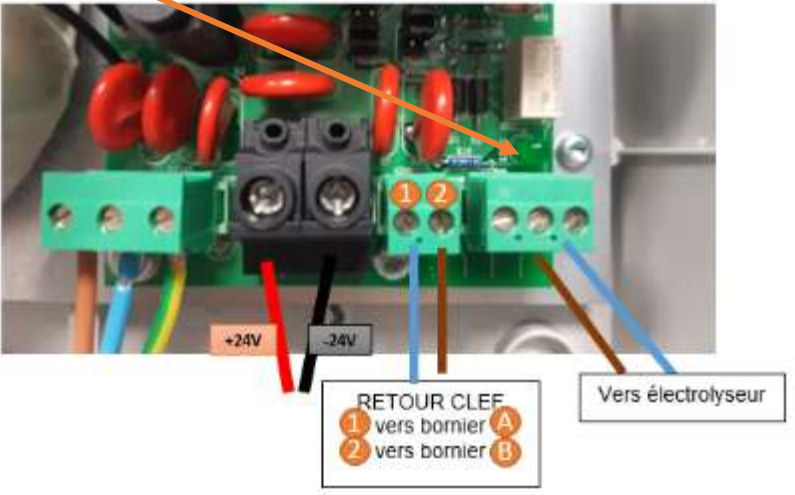
<p>ETAPE 3</p>	<ul style="list-style-type: none"> Dénuder et raccorder les câbles Retour de clef venant du local technique sur le faisceau déjà préparé dans le pied grâce sur les bornes A et B, à l'arrière de la clef 	
<p>ETAPE 4</p>	<ul style="list-style-type: none"> Fixer le coffret dans le local client à proximité de la prise électrique 220V 	
<p>ETAPE 5</p>	<ul style="list-style-type: none"> Après avoir repérer les fils en provenance du poteau correspondants au +24V et au - 24V raccorder le coffret suivant plan dans le couvercle en prenant soin de bien serrer les borniers Après avoir repérer les fils en provenance du poteau correspondants au Retour de clefs branchés sur les bornes A et B (voir étape 3) du contacteur, raccorder le coffret en prenant soin de bien serrer les borniers Raccorder le bornier électrolyseur : Lorsque le volet se déroule, l'électrolyseur doit réduire sa production et la LED relais électrolyse doit s'allumer. Si pas le cas, inverser les câbles « retour clé » 	
<p>ETAPE 6</p>	<ul style="list-style-type: none"> Brancher l'alimentation du coffret dans la prise électrique 220V 	
<p>ETAPE 7</p>	<ul style="list-style-type: none"> Mettre sous tension le coffret à l'aide de l'interrupteur lumineux ON/OFF 	

F. Pose du Tablier en lames PVC

La manipulation des lames demande une attention particulière. Un effort de translation entre elles trop important peut entraîner des dégradations irréversibles des bouchons.

Le tablier doit être mis en place sur l'eau de façon à ce que les lames conservent un jeu dans la longueur du bassin permettant ainsi leur mouvement. Si vous constatez qu'il ne faut pas l'ensemble des lames livrées, conservez celles-ci précieusement au cas où vous seriez amené à en changer une.

Avant la pose de vos lames, vous devez toujours les protéger du soleil et de la température, ainsi qu'éviter de les frotter sur le sol lors du déchargement du produit

Vos lames doivent toujours être en contact avec l'eau de votre bassin (dont la température à chaque endroit ne doit pas excéder 28°C). La filtration ne doit en aucun cas aspirer l'air qui, une fois refoulé, remonte à la surface pour former sous le tablier un matelas d'air. Dans ce cas, l'absence de contact des lames avec l'eau peut provoquer une déformation locale des lames sous forme de demi-sphère

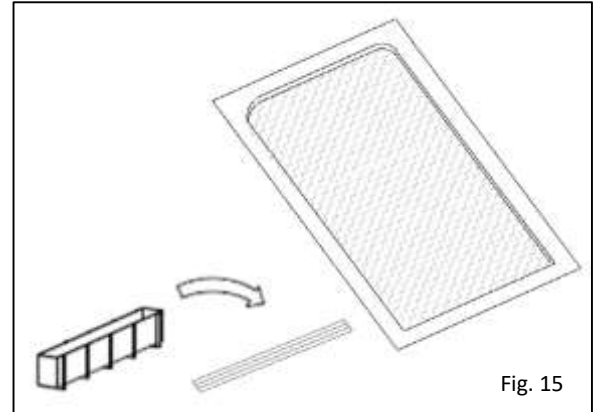

Fig. 15

F.1 Préparation des lames sur la margelle

Placer les paquets de lames directement de la palette sur le bord du bassin (parallèlement à l'axe du volet) en évitant tout contact mécanique. Ne pas faire frotter les lames sur le sol (Fig.15)

Les paquets de lames sont face bombée vers le ciel et double crochet mâle côté escalier. Positionner les groupes de lames spécifiques (le groupe équipé des sangles de liaison à l'axe pour le côté enrouleur, le groupe équipé des autres dispositifs de sangles de sécurité pour le côté escalier, les paquets de lames pour l'escalier) (Fig.16).

Les paquets de lames comportent chacun 6 lames, et sont repérés par une lettre (autocollant) sur la face en contact avec l'eau. Ces lettres, de A à F (suivant la configuration du bassin), indiquent l'ordre dans lequel positionner les lames sur le bassin, le A étant côté enrouleur.

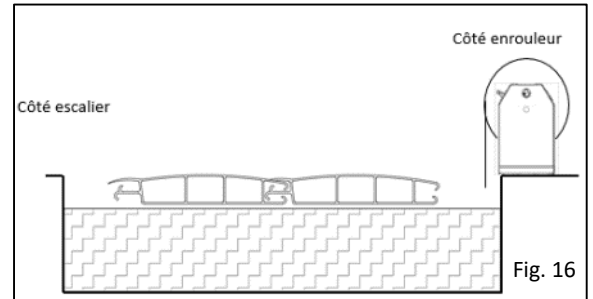

Fig. 16

F.2 Assemblage des lames

- Etape 1 :
 - 1a: poser sur le bassin le premier paquet de lames comportant les 3 sangles de sécurité cartables (Fig.17). Ce sont les lames qui viendront en contact de la paroi côté opposé à l'enrouleur. Ce paquet est repéré par la dernière lettre
 - 1b: Décaler le paquet de lame posé dans l'eau afin de pouvoir poser le paquet de lames suivant

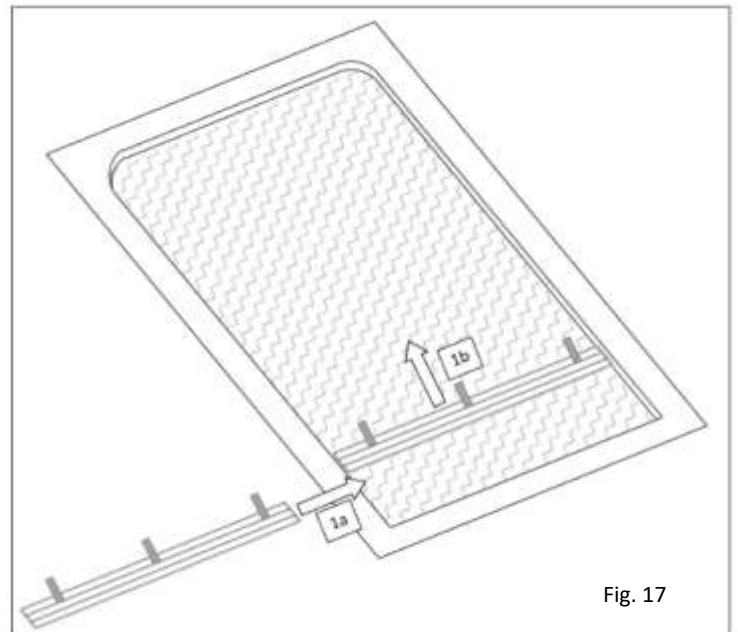
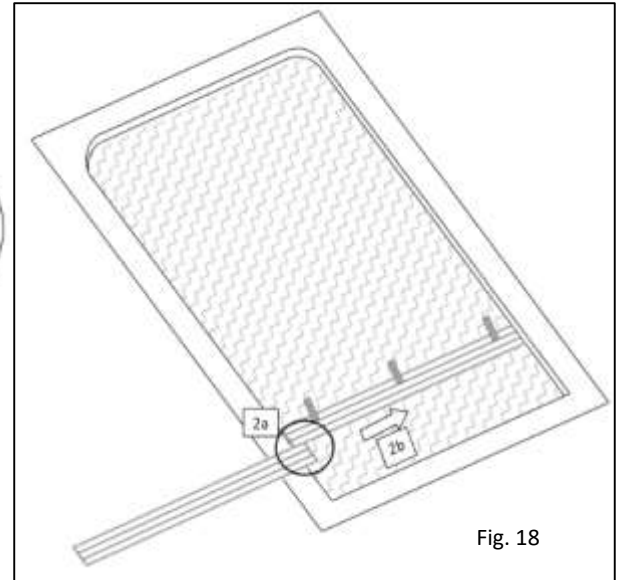
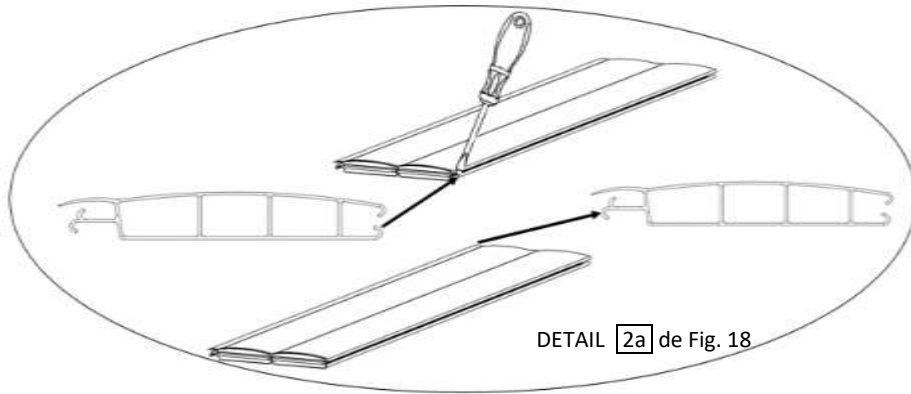

Fig. 17

- Etape 2 : Assembler 2 paquets de lames (**Fig.18**)

- [2a] + DETAIL : A l'aide d'un tournevis ou de votre doigt, ouvrir avec précaution le logement de la dernière lame positionnée sur l'eau afin de pouvoir y glisser le crochet de la première lame positionnée sur la margelle pour obtenir ceci :



- [2b] : une fois les 2 lames crochetées, faire glisser le paquet posé sur la margelle en prenant soin de ne pas choquer les bouchons. Un effort de translation entre les lames trop important peut entraîner des dégradations irréversibles des bouchons.

NOTA : si la translation force ou est bloquée, effectuer le mouvement ci-dessous pour la débloquer :

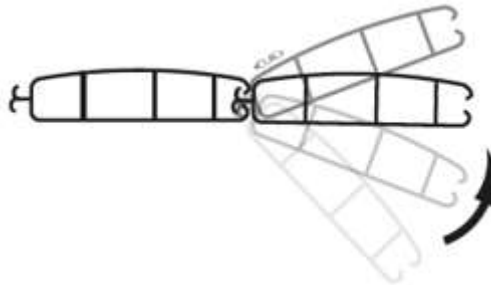

- Etape 3 : Continuer l'assemblage du tablier en suivant l'ordre des lettres collées sous les lames, en finissant par le paquet de lames comportant les sangles de sécurité cartables et les sangles d'accroches du tablier à l'axe du volet (**Fig.19**). Ce sont les lames qui viendront en contact de la paroi côté enrouleur et identifiées par la lettre A

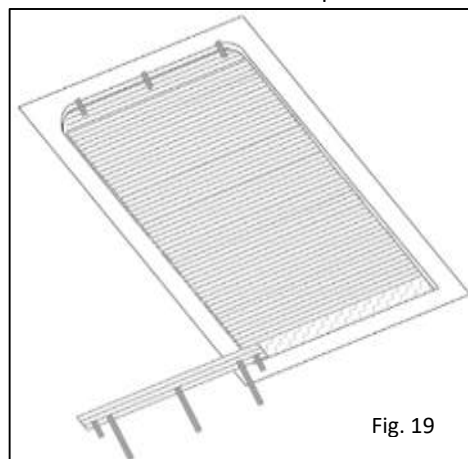

- Etape 4 : Ajustement du nombre de lames :

- Garder sur le bassin uniquement le nombre de lames nécessaire pour couvrir la totalité du bassin, en laissant un jeu d'environ 10cm entre la paroi côté escalier et la dernière lame. Si vous avez des lames en surplus les mettre de côté, stockées à l'abri, pour d'éventuelles réparations ultérieures.

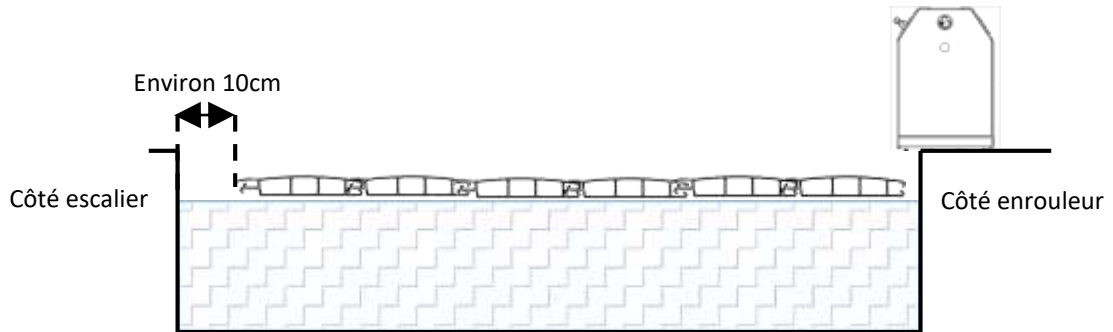

- Si besoin de retirer une lame :

COMPRESSER LES LAMES

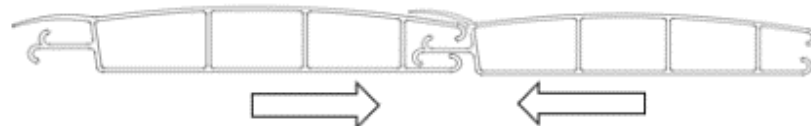

DECALER UNE LAME PAR RAPPORT A L'AUTRE

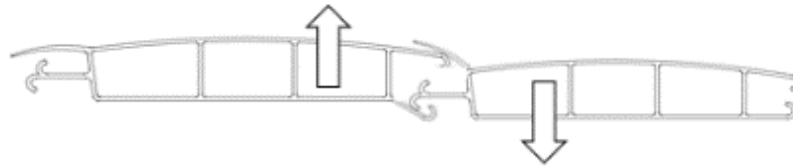

FAIRE PIVOTER UNE DES DEUX LAMES POUR DECLIPSER

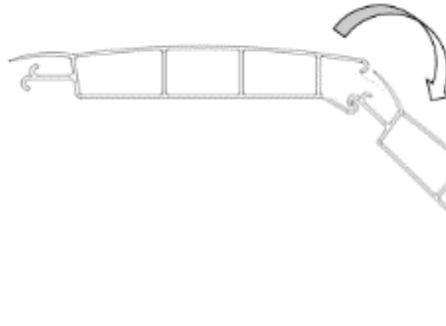

SORTIR LA LAME

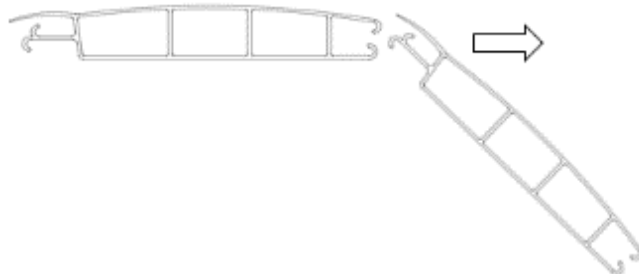

F.3 Assemblage d'un escalier

F.3.1 Assemblage des lames

- Etape 1 (**Fig.20**):

- au sol près du bassin, retourner les lames du tablier partie plane vers le ciel
- positionner les lames (paquet 1 et 2) pour reconstituer la forme de l'escalier

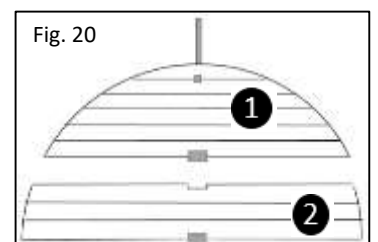

- Etape 2
 - Sur le paquet 2, positionner le jonc de blocage dans l'encoche faite au niveau du double crochet (Fig.21)

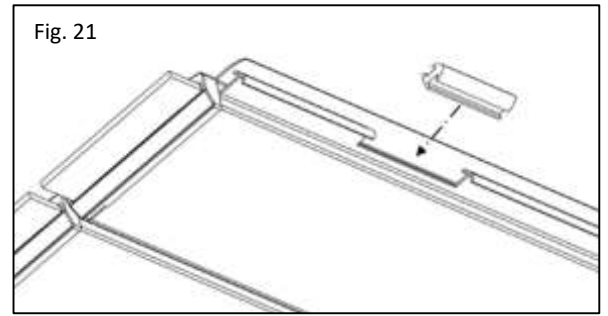

- Glisser le paquet de lames 2 dans le paquet de lames 1, en maintenant le jonc de blocage inséré précédemment. (Fig.22)

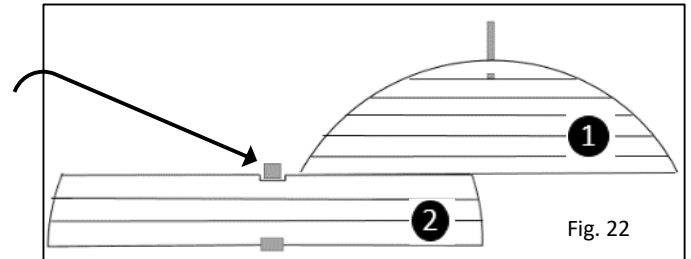

- Etape 3
 - Une fois les 2 paquets de lames ajustés et la forme de l'escalier régulière, visser dans le jonc de blocage la vis (Fig.23)

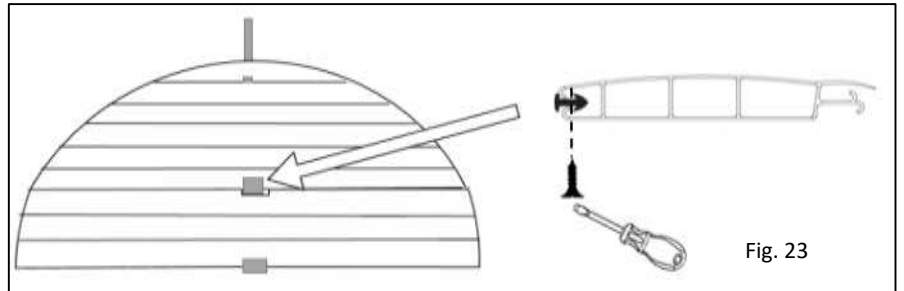

F.3.2 Assemblage de l'escalier sur le tablier

Comme dans le paragraphe précédent :

- Positionner le jonc de blocage dans l'encoche du tablier principal (Fig.21)
- Glisser l'escalier dans le tablier principal (Fig.24)
- Une fois les lames de l'escalier centrées sur l'escalier du bassin, visser dans l'articulation la vis de blocage (Fig.25)

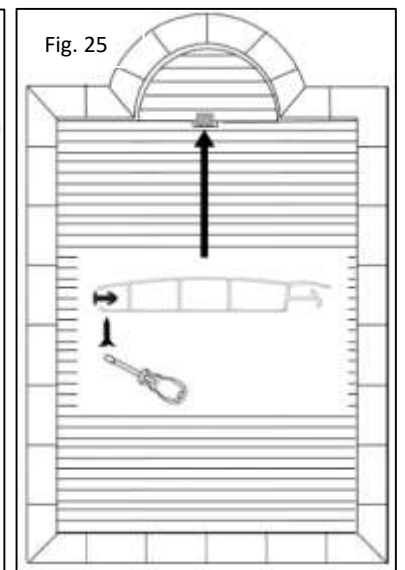
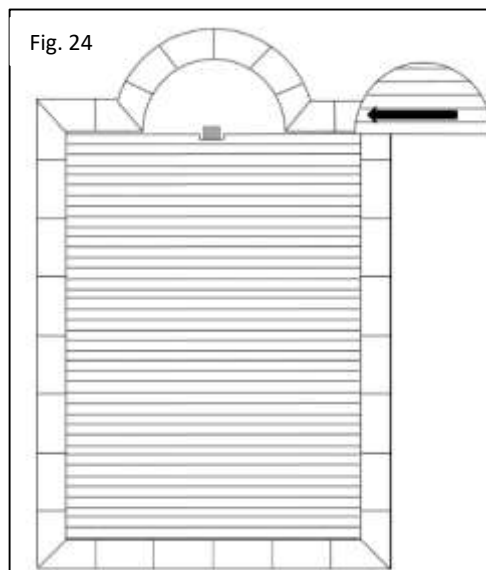

G.Pose du Tablier en lames POLYCARBONATE

La manipulation des lames demande une attention particulière. Un effort de translation entre elles trop important peut entraîner des dégradations irréversibles des bouchons.

Le tablier doit être mis en place sur l'eau de façon à ce que les lames conservent un jeu dans la longueur du bassin permettant ainsi leur mouvement. Si vous constatez qu'il ne faut pas l'ensemble des lames livrées, conservez celles-ci précieusement au cas où vous seriez amené à en changer une.

Pour un bon fonctionnement, un jeu de quelques centimètres dans la largeur du bassin est également nécessaire pour compenser la dilatation des lames en plein ensoleillement et éviter un frottement important entre bouchons et liner. (Conformément à la norme, il est autorisé 7 cm maximum de jeu latéral)

Avant la pose de vos lames, vous devez toujours les protéger du soleil et de la température, ainsi qu'éviter de les frotter sur le sol lors du déchargement du produit

Vos lames doivent toujours être en contact avec l'eau de votre bassin (dont la température à chaque endroit ne doit pas excéder 28°C). La filtration ne doit en aucun cas aspirer l'air qui, une fois refoulé, remonte à la surface pour former sous le tablier un matelas d'air. Dans ce cas, l'absence de contact des lames avec l'eau peut provoquer une déformation locale des lames sous forme de demi-sphère

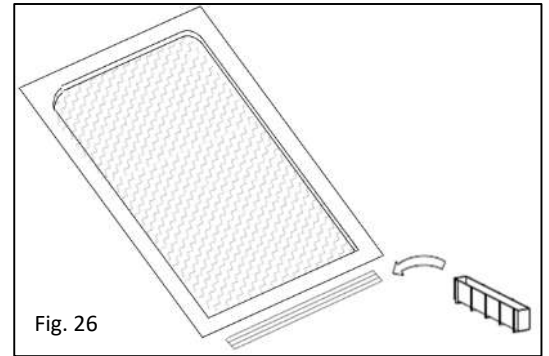

Fig. 26

G.1 Préparation des lames sur la margelle

Placer les paquets de lames directement de la palette à l'arrière du bassin (parallèlement à l'axe du volet) en évitant tout contact mécanique. Ne pas faire frotter les lames sur le sol (Fig.26)

Les paquets de lames sont face bombée vers le ciel et double crochet mâle côté enroulement. Positionner les groupes de lames spécifiques (le groupe équipé des sangles de liaison à l'axe pour le côté enrouleur, le groupe équipé des autres dispositifs de sangles de sécurité pour le côté escalier, les paquets de lames pour l'escalier) (Fig.27)

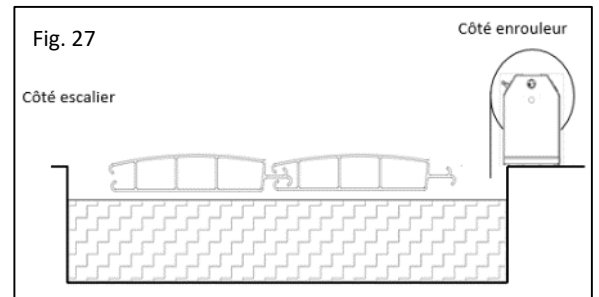

Fig. 27

G.2 Assemblage des lames

Les bouchons obturateurs d'étanchéité sont pourvus d'ailette standard

Toute découpe de bouchon supprime la garantie d'étanchéité et de rigidité de la lame du tablier.

Les lames ne s'assemblent pas par coulissement mais par encliquetage du double crochet. Un « clac » indique l'emboîtement de la lame

- Etape 1 :
 - [A] : poser sur le bassin le premier paquet de lames comportant les 3 sangles de sécurité cartables sur la margelle arrière du bassin (Fig.28). Ce sont les lames qui viendront en contact de la paroi côté opposé à l'enrouleur
- Etape 2 : Assembler 2 paquets de lames (Fig.29)
 - [A] : Cliquer les lames
 - ① : Pour emboîter 2 lames ensemble, engagez le premier en premier le double crochet de la partie mâle de la lame de droite dans la gorge de la lame de gauche.

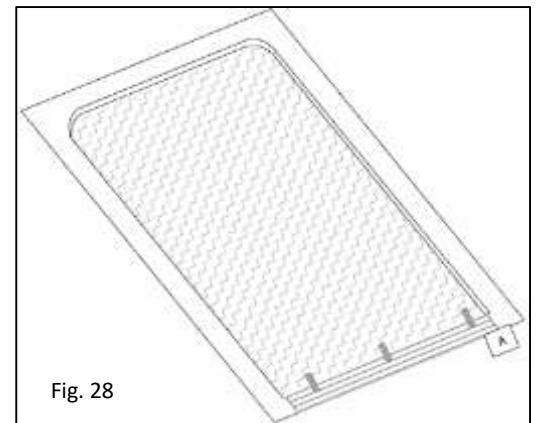

Fig. 28

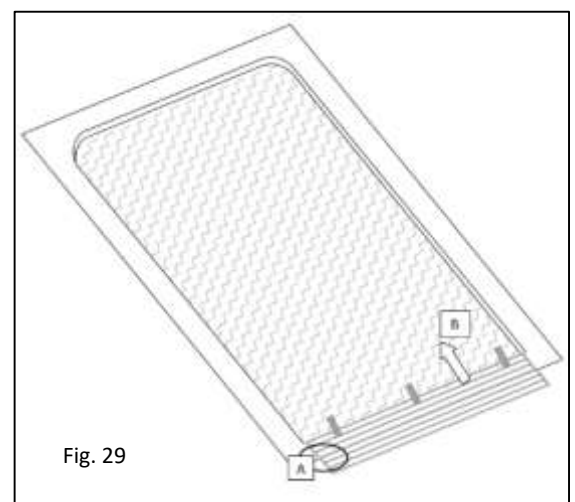
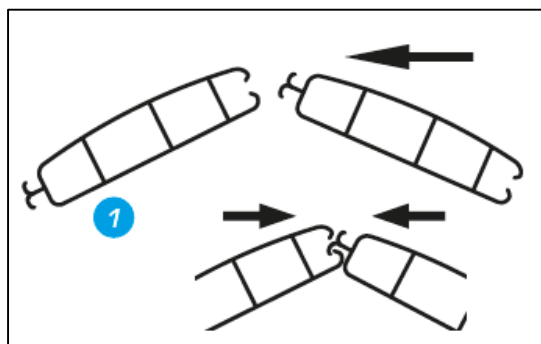
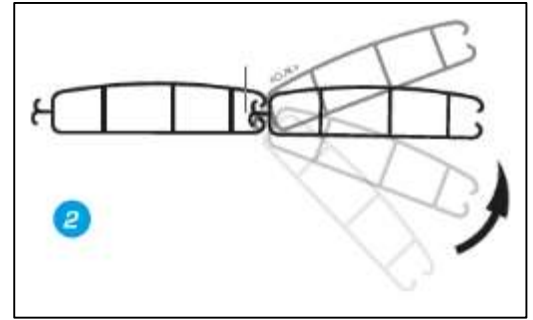

Fig. 29

- **2** : Basculer les lames l'une par rapport à l'autre pour former une pyramide vers le ciel. Effectuer de mouvement d'oscillations de façon à propager l'encliquetage sur la longueur de la lame.



- **B**: une fois les 2 paquets clipsés, faire glisser le paquet avant dans l'eau, le dernier paquet ajouté restant lui sur la margelle en attendant d'assembler un nouveau paquet.

- Etape 3 : Continuer l'assemblage du tablier en finissant par le paquet de lames comportant les 2 sangles de sécurité cartables et 3 sangles d'accroches du tablier à l'axe du volet (**Fig.30**). Ce sont les lames qui viendront en contact de la paroi côté enrouleur

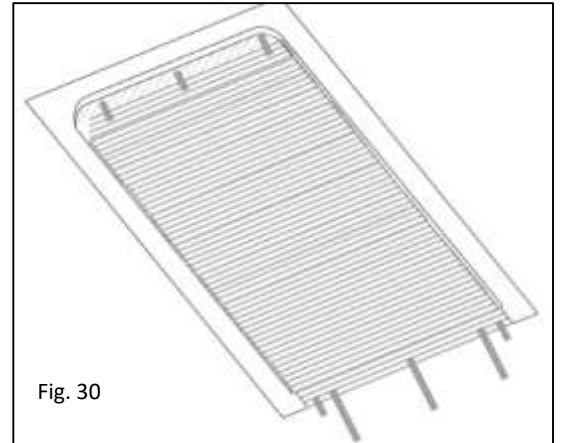

- Etape 4 : Ajustement du nombre de lames :
 - Garder sur le bassin uniquement le nombre de lames nécessaire pour couvrir la totalité du bassin, en laissant un jeu d'environ 10cm entre la paroi côté escalier et la dernière lame. Si vous avez des lames en surplus les mettre de côté, stockées à l'abri, pour d'éventuelles réparations ultérieures.

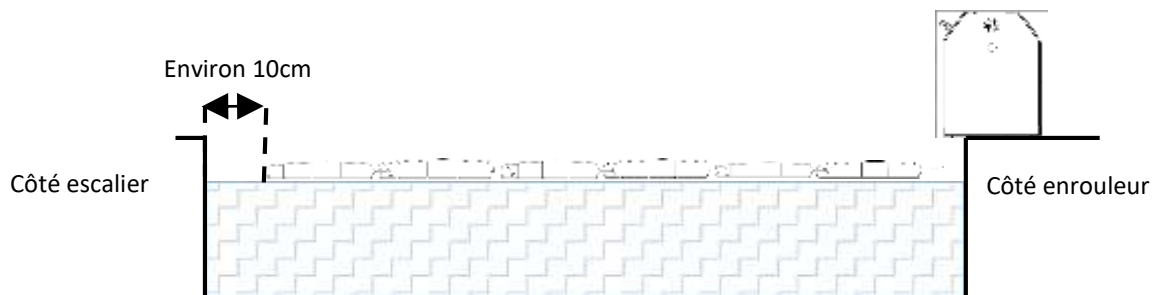

- Si besoin de retirer une lame :

COMPRESSER LES LAMES



DECALER UNE LAME PAR RAPPORT A L'AUTRE

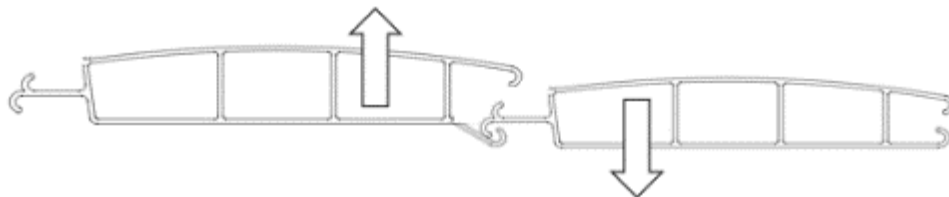

FAIRE PIVOTER UNE DES DEUX LAMES POUR DECLIPSER**SORTIR LA LAME**

Fig. 31

**G.3 Assemblage d'un escalier****G.3.1 Assemblage des lames (Fig.31) :**

- Positionner les lames (paquet 1 et 2) pour reconstituer la forme de l'escalier
- Assembler les lames (voir § Assemblage des lames)

G.3.2 Assemblage de l'escalier sur le tablier

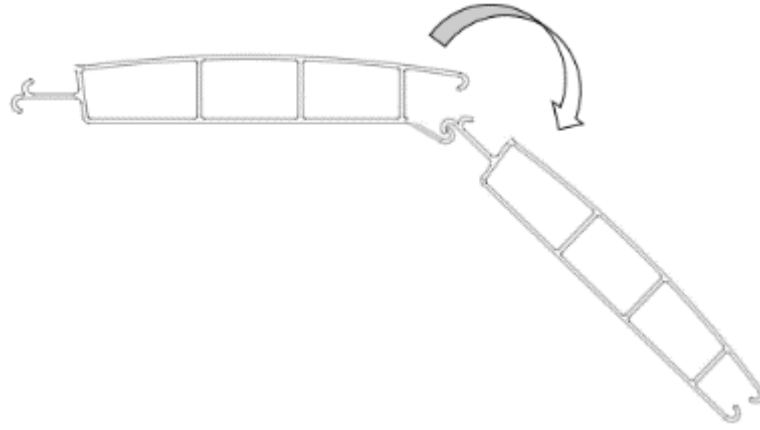
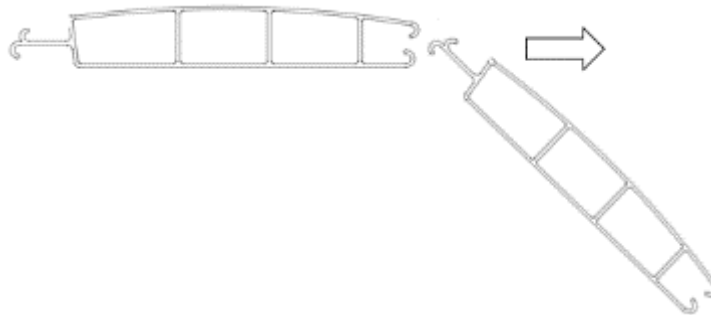
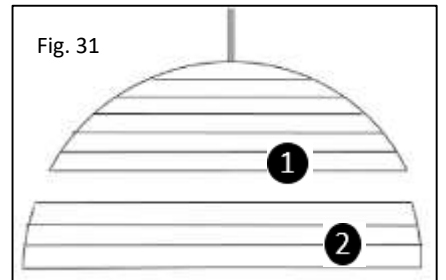
- Assembler le tablier et l'escalier (voir § Assemblage des lames)
- L'escalier est maintenu latéralement par des morceaux de joncs PVC glissés dans la gorge de la dernière lame du tablier (**Fig.32**)

Fig. 32

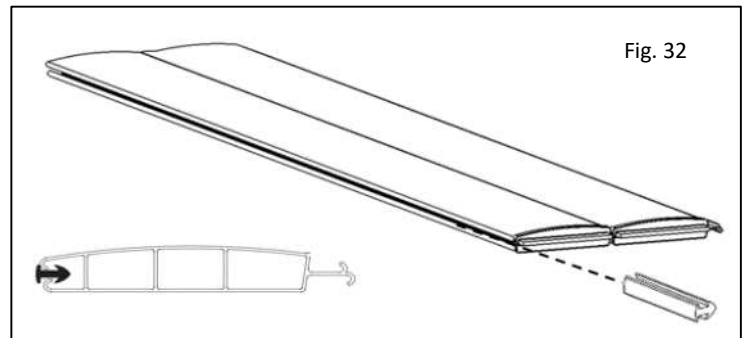

- Si besoin de décaler l'escalier latéralement par rapport au tablier (**Fig. 33**) :
 - Raccourcir aux ciseaux le jonc de la valeur du déplacement souhaité
 - Placer le morceau de jonc coupé à l'opposé, dans la gorge de la lame.

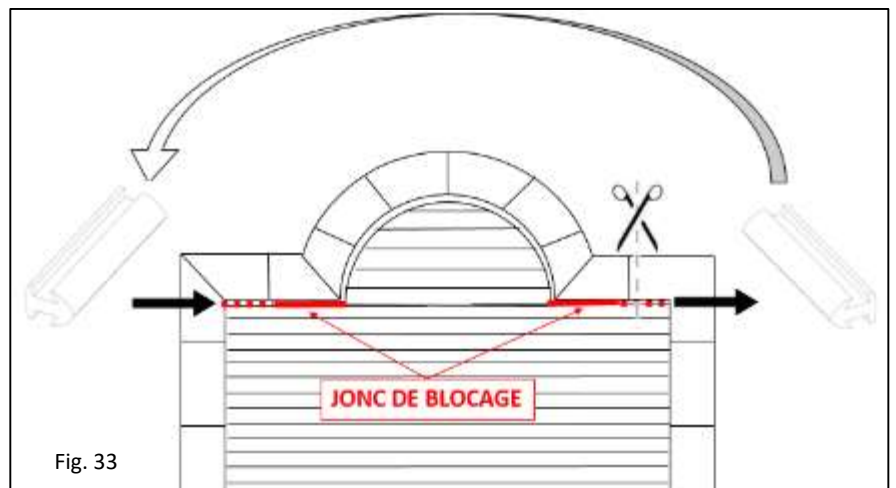

Fig. 33

H. Fixation des skis de guidage du tablier

Afin d'éviter que le tablier ne se retourne au contact de l'eau lors de sa descente, il est nécessaire de donner un angle à la première lame du tablier. Utiliser pour cela les skis de guidage fournis

H.1 Positionnement des skis

Les skis se positionnent dans l'articulation entre la première et la deuxième lame du tablier (si pas d'escalier) ou entre la première et la deuxième lame de l'escalier.

- Positions sur un volet avec escalier ou bloc de filtration

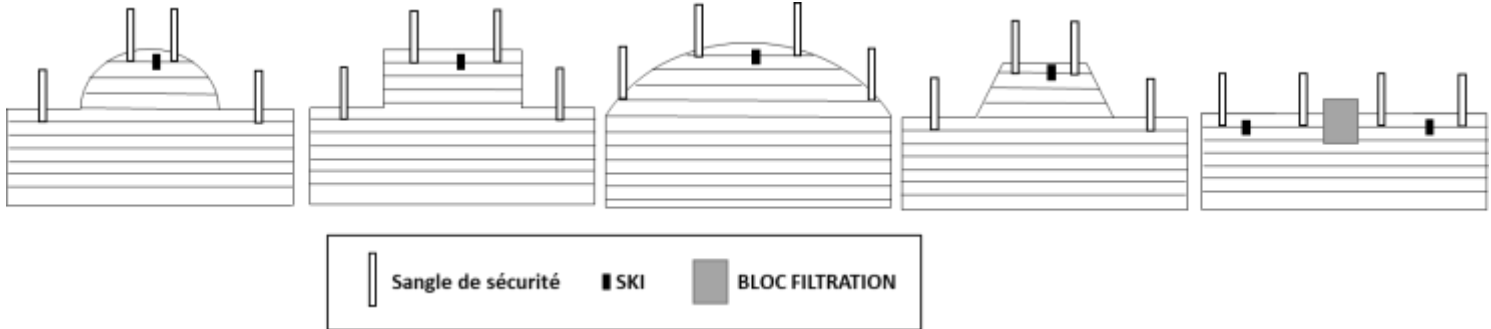

- Positions sur un volet sans escalier ou bloc de filtration
 - 2 skis
 - Positionnés entre 2 sangles de sécurité, à 30cm environ de chacune

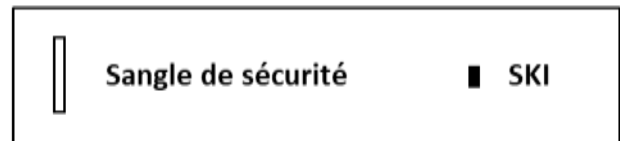
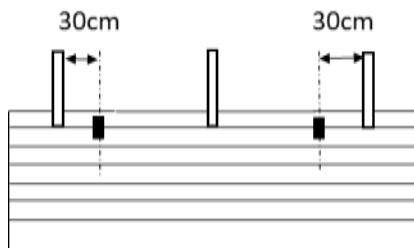

H.2 Montage des skis

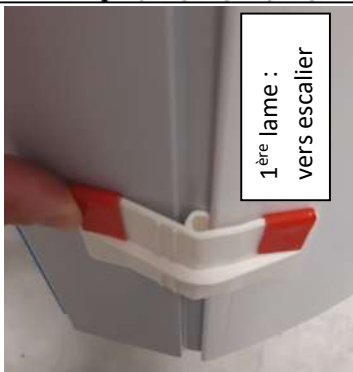
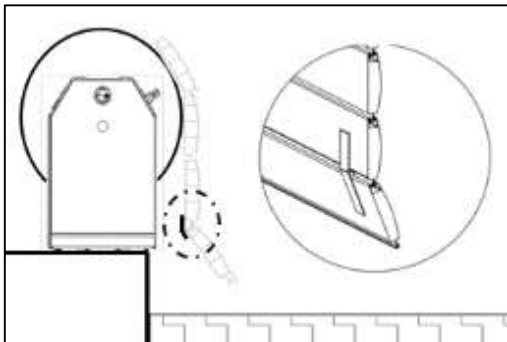

1 : Clipser le ski entre la première et la deuxième lame



2 : Retirer les protections rouges du scotch



3 : Plaquer le ski sur les lames pour que le scotch adhère

I. Réglages des fins de courses

- Etape 1 :
 - L'enrouleur du volet doit être posé, réglé et sous tension
 - Le tablier est entièrement assemblé et posé sur l'eau
- Etape 2 :
 - Tourner la clef pour que l'axe tourne dans le sens couverture du bassin (voir schéma ci-contre)
 - Maintenir la clef jusqu'à que le moteur s'arrête seul. Cela positionne la fin du déroulement et donc la première fin de course.
- Etape 3 : présenter contre l'axe du volet les sangles d'axe installées sur le tablier. Les perçages réalisés sur l'axes doivent coïncider avec les sangles. Si nécessaire d'ajuster la tension des sangles ou de pivoter l'axe pour pouvoir visser les sangles dans les perçages, suivre le tableau ci-dessous :

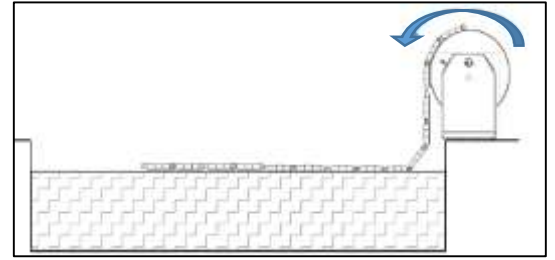

MOTEUR A DROITE (POSITION P2)	MOTEUR A GAUCHE (POSITION P1)
<p>Sens horaire pour dérouler le tablier</p> <p>Sens antihoraire pour enrouler le tablier</p>	<p>Sens horaire pour dérouler le tablier</p> <p>Sens antihoraire pour enrouler le tablier</p>

- Etape 4 : Une fois les sangles positionnées en face des perçages de l'axe, visser les 3 sangles sur l'axe en utilisant les 3 vis TF 4.8x25mm et les 3 rondelles fournies

Attention : appliquer un faible couple de serrage afin de ne pas endommager les vis

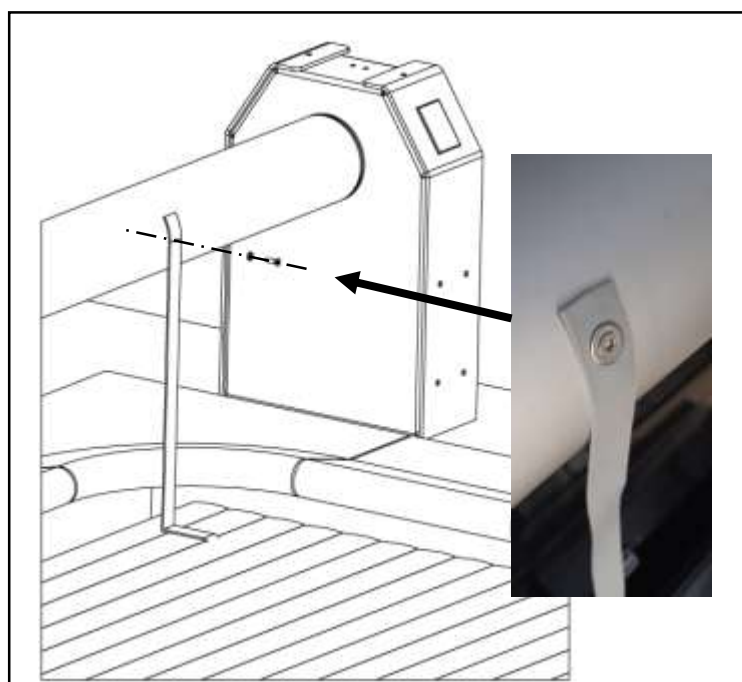

- Etape 5 :
 - Tourner la clef pour enrouler le tablier
 - Maintenir la clef jusqu'à que le moteur s'arrête seul sur le bassin ou arrive à la position souhaitée d'enroulement

- Etape 6 : ajuster la fin de course bassin ouvert en suivant le tableau ci-dessous :

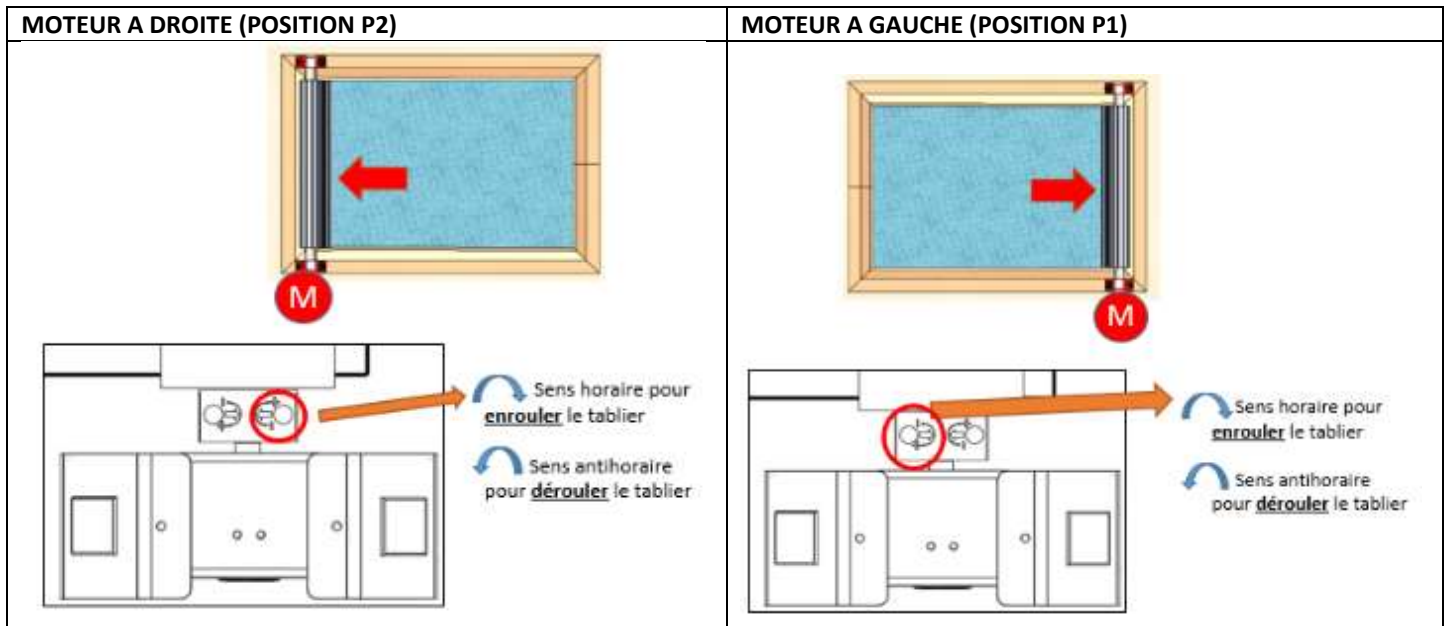

J. Fixation du tablier au bassin

Pour être conforme à la norme NFP 90-308, le tablier est équipé de sangles de sécurité qu'il est indispensable d'utiliser afin d'assurer la sécurisation du bassin. Ces sangles sont fixées aux parois du bassin par des caches que vous devrez impérativement installer lors de la pose du volet afin de conserver la conformité du produit.

Les sangles de sécurité seront au nombre de 5 ou 6 sur le bassin, suivant les configurations :

- 2 sangles côté enrouleur
- 3 ou 4 sangles côté opposé à l'enrouleur

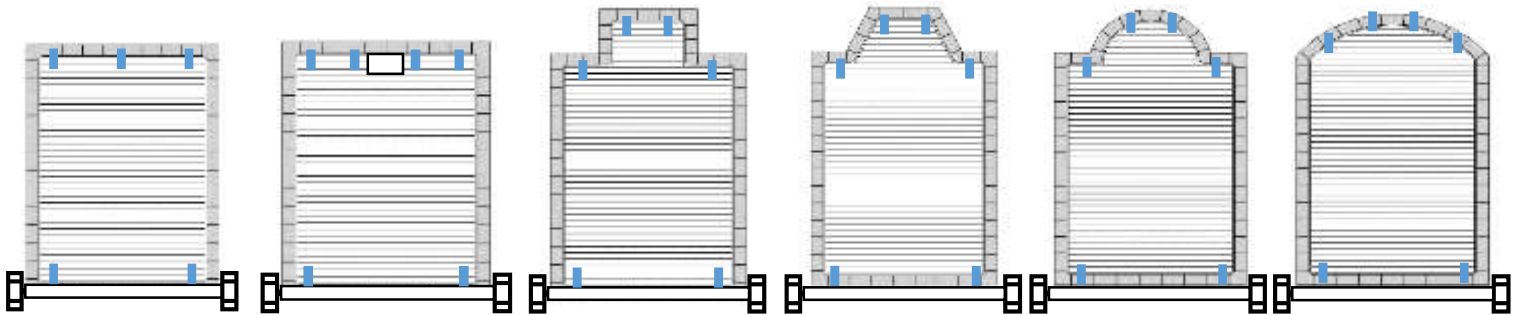

J.1 Fixation des brides murales

- Etape 1 (Fig.34):
 - Présenter les sangles de sécurité installées sur le tablier contre la paroi du bassin et repérer la position au crayon

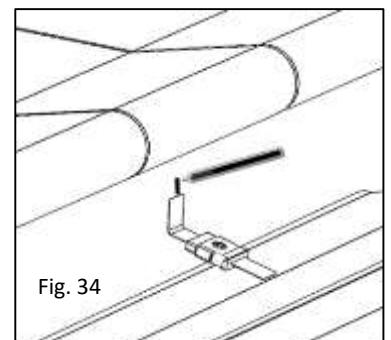

- Etape 2 (**Fig.35**):
 - Présenter le cache bride murale centré sur le trait fait à l'étape précédente, le perçage devant être à 40mm au-dessus du niveau d'eau.
 - Repérer la position du trou du cache au crayon

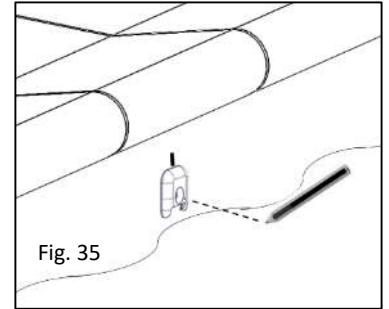

- Etape 3 (**Fig.36**):
 - Percer la paroi Ø8mm à l'aide d'un perforateur sur batteries

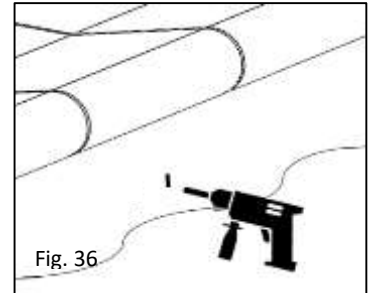

- Etape 4 (**Fig.37**):
 - Monter les sangles et caches brides murales à l'aide des accessoires fournis :
 - Paroi béton : cheville 8mm + vis TF 6x60mm
 - Type coque / tôle : cheville type molly + vis TRL 6X35
 - Polystyrène : cheville béton 7,5x180

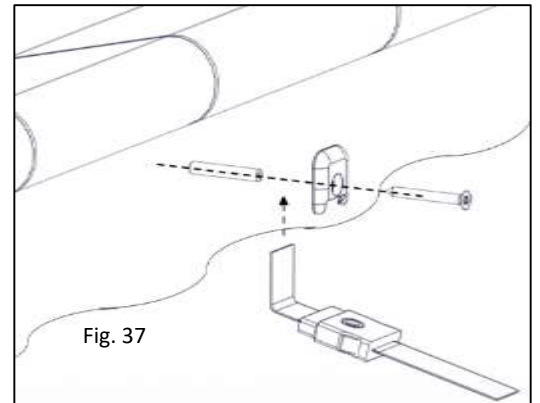

- Etape 5 (**Fig.38**):
 - Effectuer un essai de clipsage et de déclipsage de toutes les sangles.
 - Tendre les sangles afin de plaquer les lames contre la paroi et assurer une bonne sécurité du bassin.
 - Toutes les sangles de sécurité doivent être déverrouillées pour manipuler le volet

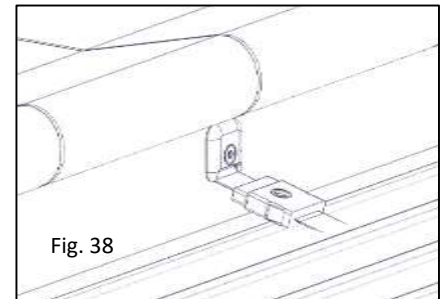

J.2 Fixation des brides sur ou sous margelles

J.2.1 Fixation sous margelles

Ce kit est prévu pour bassins ne pouvant être percés ou si le niveau d'eau est trop haut pour fixer de simple brides murales dans la paroi.

- Pour les nouveaux bassins : Ne pas fixer vos margelles à l'emplacement des attaches.
- Pour les bassins déjà existant : Il convient de décèler les margelles afin de fixer l'attache sous margelle.
- Etape 1 (**Fig.39**):
 - Visser la sangle et le cache sangle sur la bride en L et plaquer l'ensemble contre la paroi du bassin et sur l'arase du mûr, puis repérer les 2 perçages à faire dans l'arase

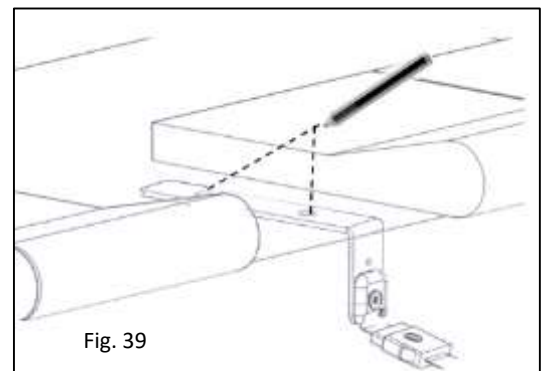

- Etape 2 (**Fig.40**) :
 - Percer l'arase Ø8mm (2 perçages)

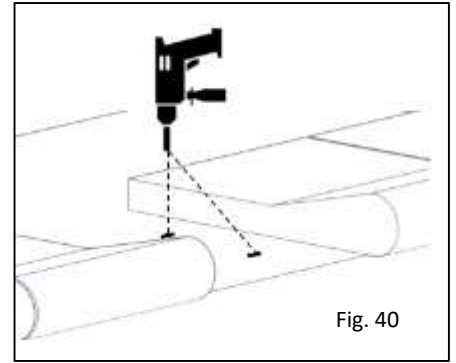

Fig. 40

- Etape 3 (**Fig.41**) :
 - Monter les brides en L à l'aide des accessoires fournis :
 - chevilles 8x40mm
 - vis TF 6x60mm

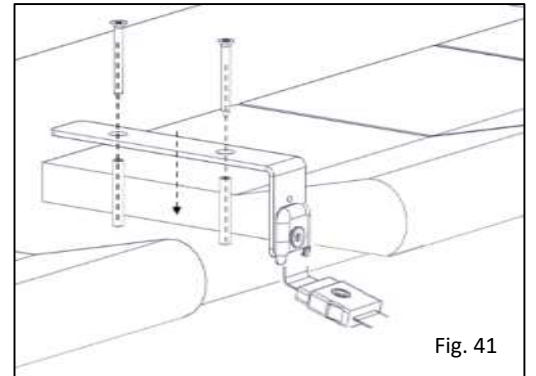

Fig. 41

- Etape 4 (**Fig.42**) :
 - Effectuer un essai de clipsage et de déclipsage de toutes les sangles.
 - Tendre les sangles afin de plaquer les lames contre la paroi et assurer une bonne sécurité du bassin.
 - Toutes les sangles de sécurité doivent être déverrouillées pour manipuler le volet

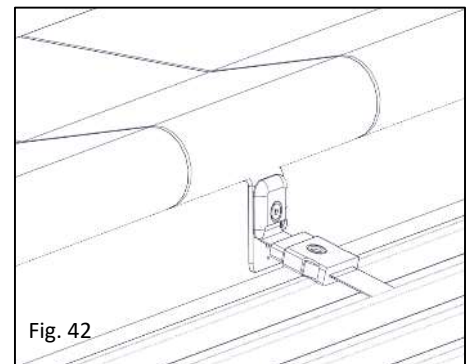

Fig. 42

J.2.2 Fixation sur margelles

Ce kit est prévu pour bassins ne pouvant être percés ou si le niveau d'eau est trop haut pour fixer de simple brides murales dans la paroi et que la margelle est en bois ou carrelage (impossible à desceller).

- Etape 1 (**Fig.43**) :
 - Visser la sangle et le cache sangle sur la bride en L et plaquer l'ensemble contre la paroi du bassin et sur l'arase du mûr, puis repérer les 2 perçages à faire dans la margelle

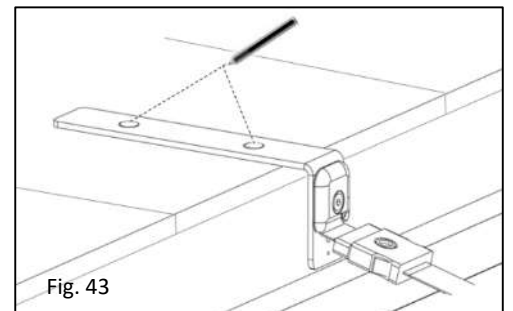

Fig. 43

- Etape 2 (**Fig.44**) :
 - Traverser le carrelage à l'aide du forêt diamant Ø10mm puis percer l'arase Ø8mm (2 perçages)

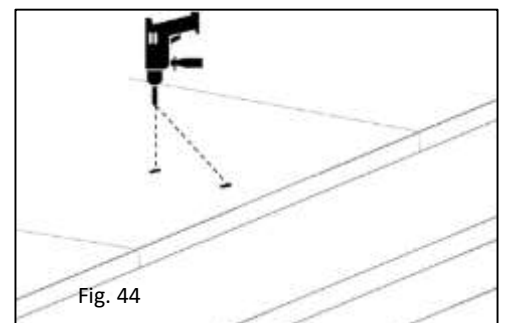

Fig. 44

- Etape 3 (Fig.45) :
 - Monter les brides en L à l'aide des accessoires fournis :
 - chevilles 8x40mm
 - vis TF 6x60mm

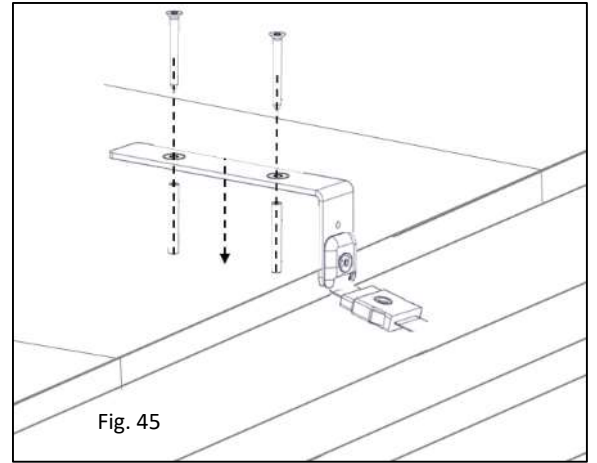

Fig. 45

- Etape 4 (Fig.46) :
 - Effectuer un essai de clipsage et de déclipsage de toutes les sangles.
 - Tendre les sangles afin de plaquer les lames contre la paroi et assurer une bonne sécurité du bassin.
 - Toutes les sangles de sécurité doivent être déverrouillées pour manipuler le volet

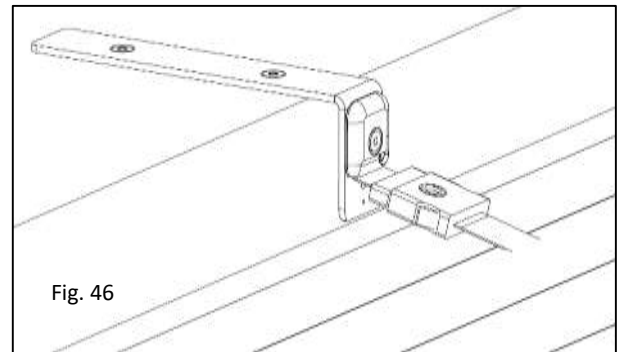

Fig. 46

K. Pose des crochets antibasculement (option)

Dans le cas d'un tablier avec un escalier en bout avec une forme particulière, seront fournis des crochets antibasculement qui éviteront, à la fin de l'enroulement, au tablier de basculer en arrière vers la plage

- Etape 1 (Fig.47) :
 - Enrouler le tablier jusqu'à ce qu'il commence à basculer. Arrêter d'enrouler
- Etape 2 (Fig.48 et ZOOM Fig.48) :
 - Repérer le point de basculement, c'est-à-dire les 2 premières lames superposées en contact

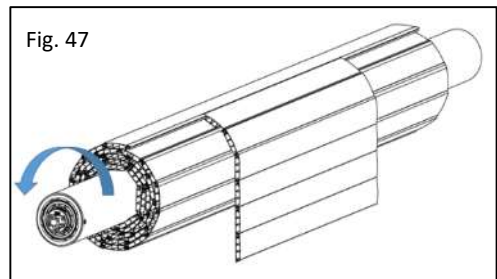

Fig. 47

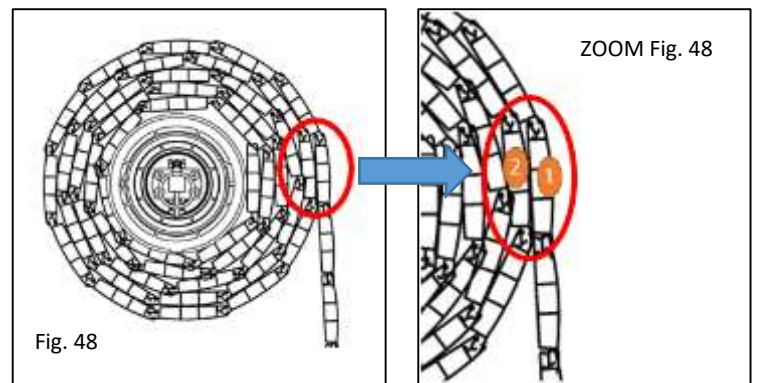

Fig. 48

ZOOM Fig. 48

- Etape 3 (Fig.49) :
 - Sous la lame ①, sur la partie plane de la lame, coller le crochet en le centrant sur la hauteur de la lame de telle sorte que le crochet puisse agripper la lame ② lorsque les 2 lames se superposent

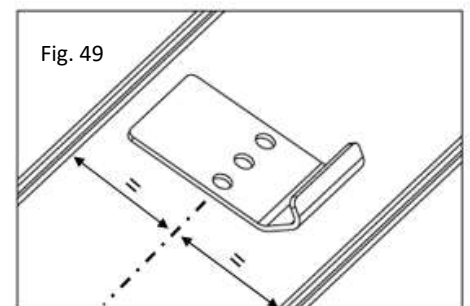
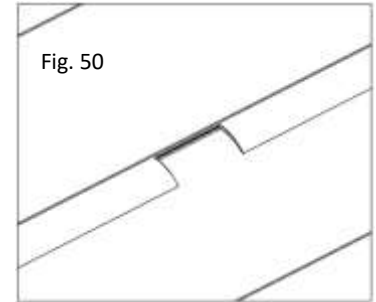

Fig. 49

- Etape 4 (Fig.50) :

- Sous la lame **2**, faire une entaille dans la lèvre de recouvrement afin que le crochet collé sous la lame **1** puisse agripper lors de la superposition des lames
- Faire un test d'enroulement pour vérifier que les lames se crochètent et que le tablier ne bascule plus à la fin de l'enroulement



L. MANUEL D'UTILISATION & D'ENTRETIEN

Se référer à la notice « A. MANUEL D'UTILISATION & D'ENTRETIEN » fournie à la vente ou à télécharger dans votre bon de commande.

M. Contrôles

Contrôler les points suivants relatifs à la norme NF P 90-308 et contrôler le bon fonctionnement du volet :

- L'actionnement de la clé de commande du volet permet de voir le bassin dans sa totalité et contrôler l'absence de baigneur lors de la fermeture. La manœuvre s'arrête en fermeture lorsqu'on relâche la clé. La clé peut être retirée du boîtier.
- Le volet se déroule et s'enroule correctement.
- Les sangles de sécurité sont facilement manipulables pour les hauteurs d'eau préconisées et sont suffisantes (nombre et positionnement). Contrôler qu'elles sont verrouillées en fin d'installation
- Le jeu sur la longueur, entre les bouchons des lames du tablier et la paroi du bassin est inférieure à 7 cm et le tablier ne frotte pas "anormalement" sur la paroi. Les balais ne rentrent pas en compte dans la mesure des 7cm
- Les balais ne doivent pas frotter la ligne d'eau sans quoi le volet sera bloqué. La largeur du tablier (lames + bouchons + balais) est adaptée à la largeur du bassin de telle sorte que les balais ne touchent pas la ligne d'eau, afin d'éviter des frottements superflus empêchant le bon déroulement du tablier

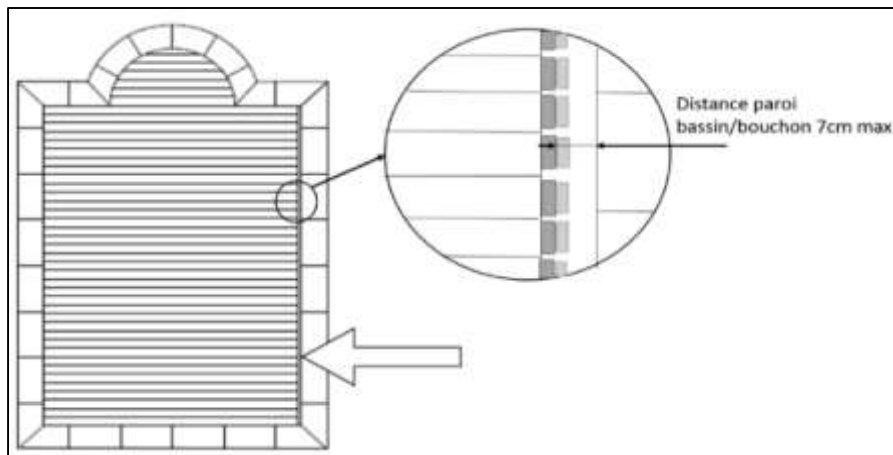

N. Points de contrôles périodiques de votre volet

POINTS DE CONTRÔLE	FREQUENCE
Fixation des poteaux (visserie)	1 fois / 6 mois
Soudure / aspect des poteaux	1 fois / 6 mois
Etat de la goupille axe moteur dans le poteau	1 fois / 6 mois
Etat des sangles de liaison axe / tablier	1 fois / mois
Fonctionnement du moteur (bruit)	1 fois / 6 mois
Etat des câblages dans le poteau	1 fois / 6 mois
Réglage des fins de course	1 fois / 6 mois
Étanchéité des lames	1 fois / 6 mois
Etat des lames	1 fois / 6 mois
Etat des sangles des fixations des sécurités sur le bassin	1 fois / mois
Etat des sangles des fixations des sécurités sur les lames	1 fois / mois
Tenue des clips mâle / femelle	A chaque fermeture

